

МІНІСТЕРСТВО ОСВІТИ І НАУКИ УКРАЇНИ  
Державний вищий навчальний заклад  
«ПРИКАРПАТСЬКИЙ НАЦІОНАЛЬНИЙ УНІВЕРСИТЕТ  
ІМЕНІ ВАСИЛЯ СТЕФАНІКА»

ОСВІТНЬО-ПРОФЕСІЙНА ПРОГРАМА

«СЕРЕДНЯ ОСВІТА (ФІЗИЧНА КУЛЬТУРА)»

другого (магістерського) рівня  
за спеціальністю 014 Середня освіта  
спеціалізація 014.11 Середня освіта (Фізична культура)  
галузі знань 01 Освіта/Педагогіка  
Освітня кваліфікація: Магістр середньої освіти



**ЗАТВЕРДЖЕНО ВЧЕНОЮ РАДОЮ**

Голова вченої ради  І.С.Цепенда  
(протокол № 7 від 31 ” серпня 2020 р.)

Освітня програма вводиться в дію з

« 01 » вересня 2020 р.





Ректор  І.С.Цепенда  
(наказ № 45/06-14-с від 31 ” серпня 2020 р.)

м. Івано-Франківськ 2020 р

**ЛИСТ ПОГОДЖЕННЯ**  
**освітньо-професійної програми**

**ЗАПРОПОНОВАНО:**

Керівник робочої групи  
Члени робочої групи:

	д.фіз.вих., проф. Випасняк І.П.
	к. фіз.вих, доц. Ковальчук Л.В.
	к. пед.н., доц. Презлята Г.В.
	методист ОІППО Шпільчак А.Я.
	студент Заяць В.В.

**ВНЕСЕНО:**

Кафедра теорії та методики фізичної культури і спорту

Протокол № \_\_\_\_\_ від « \_\_\_\_\_ » \_\_\_\_\_ 2020 р.

Завідувач кафедри  д.б.н., проф. Мицкан Б.М.

**ПОГОДЖЕНО:**

Вченою радою факультету фізичного виховання і спорту

Протокол № 11 від « 25 » вересня 2020 р.

Голова вченої ради  к.пед.н., проф. Яців Я.М.

**НАДАНО ЧИННОСТІ**

Наказ ректора № 45/06-14-С від « 31 » 08 2020 р.

**ВВЕДЕНО В ДІЮ З:**

« 01 » вересня 2020 р.

Навчально-методичний відділ

Начальник

 Солонець І.Ф.

## ПЕРЕДМОВА

Освітньо-професійна програма підготовки фахівців другого (магістерського) рівня вищої освіти за спеціальністю 014 Середня освіта (Фізична культура) розроблена відповідно до Наказу МОН України № 1151 від 06.11.2015 р. «Про затвердження переліку галузей знань і спеціальностей, за якими здійснюється підготовка здобувачів вищої освіти», затверджено Вченою радою ДВНЗ «Прикарпатський національний університет імені Василя Стефаника» (протокол № 7 від 30.08.2016 р.) та введено в дію Наказом ректора №59/06-13-С від 31.08.2016 р. (зі змінами від 29 травня 2018 р. згідно Ухвали Вченої ради, протокол № 5).

Освітньо-професійна програма визначає передумови доступу до навчання, орієнтацію та основний фокус програми, обсяг кредитів ЄКТС, необхідний для здобуття освітнього ступеня бакалавра, перелік загальних та спеціальних (фахових) компетентностей, нормативний і варіативний зміст підготовки фахівця, сформульований у термінах результатів навчання та вимоги до контролю якості вищої освіти.

У 2020 році освітня програма переглянута у зв'язку з отриманими відгуками стейкхолдерів, зовнішніх експертів і врахуванням їх побажань.

Розроблено робочою групою у складі.

**Випасняк Ігор Петрович** – керівник робочої групи, доктор наук з фізичного виховання і спорту, професор кафедри теорії та методики фізичної культури і спорту;

**Ковальчук Лідія Валеріївна** – член робочої групи, кандидат наук з фізичного виховання і спорту, доцент кафедри теорії та методики фізичної культури і спорту;

**Презлята Ганна Василівна** – член робочої групи, кандидат педагогічних наук, доцент кафедри теорії та методики фізичної культури і спорту;

**Шпільчак Андрій Ярославович** – член робочої групи, методист з фізичного виховання Івано-Франківського обласного інституту післядипломної педагогічної освіти;

**Заяць Василина Василівна** – студентка третього курсу спеціальності 014 Середня освіта (Фізична культура)

### Рецензії-відгуки зовнішніх стейкхолдерів:

Директор ліцею №20 Івано-Франківської міської ради **Д.М. Скиданчук**;

Завідувач кафедри фізичного виховання Івано-Франківського національного університету нафти і газу, к.фіз.вих. **О.В. Вінтоняк**;

Директор Івано-Франківського коледжу фізичного виховання Національного університету фізичного виховання і спорту України, к.фіз.вих. **Л.В. Пасічняк**

### Рецензії зовнішніх експертів

Завідувач кафедри здоров'я, фітнесу та рекреації Національного університету фізичного виховання і спорту України, д.фіз.вих., проф. **О.В. Андреева**

Завідувач кафедри теорії спорту і фізичного виховання Східноєвропейського національного університету імені Лесі Українки, д.фіз.вих., проф. **А.І. Альошина**

## 1. Профіль освітньої програми зі спеціальності 014 Середня освіта (фізична культура)

<b>1 – Загальна інформація</b>	
<b>Навчальний заклад</b>	Державний вищий навчальний заклад «Прикарпатський національний університет імені Василя Стефаника»
<b>Ступінь вищої освіти та назва кваліфікації мовою оригіналу</b>	Магістр Магістр середньої освіти (Фізична культура)
<b>Офіційна назва освітньої програми</b>	Середня освіта (Фізична культура).
<b>Тип диплому та обсяг програми</b>	Диплом магістра, одиничний, 90 кредитів ЄКТС, термін навчання – 1 рік 4 місяці
<b>Наявність акредитації</b>	Акредитована Сертифікат про акредитацію УД №09000528 (наказ МОН України від 26.12.2017 р. №1676).
<b>Цикл/рівень</b>	FQ-EHEA – другий цикл, QF-LLL – 7 рівень, НРК – 7 рівень
<b>Передумови</b>	Наявність ступеня «бакалавр», «магістр» з іншої спеціальності або освітньо-кваліфікаційного рівня «спеціаліст» з іншої спеціальності. Терміни навчання – 1 рік 4 місяці на базі другого (магістерського) рівня за іншою спеціальністю – 1 рік 4 місяці на базі ОКР спеціаліста за іншою спеціальністю
<b>Мова викладання</b>	Українська
<b>Термін дії освітньої програми</b>	5 років
<b>Інтернет-адреса постійного розміщення опису освітньої програми</b>	<a href="https://nmv.pnu.edu.ua/mahistratura/014-11-%d1%81%d0%b5%d1%80%d0%b5%d0%b4%d0%bd%d1%8f-%d0%be%d1%81%d0%b2%d1%96%d1%82%d0%b0-%d1%84%d1%96%d0%b7%d0%b8%d1%87%d0%bd%d0%b0-%d0%ba%d1%83%d0%bb%d1%8c%d1%82%d1%83%d1%80%d0%b0/">https://nmv.pnu.edu.ua/mahistratura/014-11-%d1%81%d0%b5%d1%80%d0%b5%d0%b4%d0%bd%d1%8f-%d0%be%d1%81%d0%b2%d1%96%d1%82%d0%b0-%d1%84%d1%96%d0%b7%d0%b8%d1%87%d0%bd%d0%b0-%d0%ba%d1%83%d0%bb%d1%8c%d1%82%d1%83%d1%80%d0%b0/</a>

## 2 – Мета освітньої програми

Підготовка кадрів педагогічного профілю для освітніх організацій, а також органів управління освітою, фізичною культурою, здатних здійснювати самостійну науково-дослідну і викладацьку діяльність у сфері фізичної культури, які володіють методологією наукових досліджень, комплексом знань в сфері фізичної культури, філософії, іноземної мови та орієнтованих на успішну професійну діяльність.

## 3 – Характеристика освітньої програми

<b>Предметна область (галузь знань, спеціальність, спеціалізація (за наявності))</b>	Галузь знань: 01 Освіта/Педагогіка Предметна спеціальність: 014.11 Середня освіта (Фізична культура).
<b>Основний фокус освітньої програми та спеціалізації</b>	Загальна. Акцент на забезпеченні підготовки професійних здібностей щодо самоорганізації, вміння самонавчатись, розвинути аналітичне мислення, приймати обґрунтовані рішення, здійснювати оцінювання та забезпечення якості виконаних робіт разом з вільним володінням іноземними мовами, вміння працювати автономно, розробляти та впроваджувати проекти та методики викладання фізичної культури для різних типів навчальних закладів.

<b>Орієнтація програми</b>	Освітньо-професійна Базується на інноваційних ідеях, поняттях, парадигмах, концепціях, теоріях та інших результатах сучасних наукових досліджень з проектування та використання спеціальних технологій, аналізу розвитку освітнього напрямку, зокрема у фізичній культурі, у межах якого можлива подальша професійна та наукова кар'єра.
<b>Особливості програми</b>	Програма орієнтована на європейські та світові тенденції фізичної культури в освітніх закладах, узгоджується з рекомендаціями проекту з вирівнювання структури європейської вищої освіти Європейської мережі спортивної освіти (ENSE) в частині сфери фізичного виховання (physical education) Програма враховує регіональні особливості (Стратегія розвитку Івано-Франківської області на 2021–2027 роки) в частині підготовки кадрів для спортивного туризму
<b>4 – Придатність випускників до працевлаштування та подальшого навчання</b>	
<b>Придатність до працевлаштування</b>	<p style="text-align: center;"><b>1) Згідно класифікатора професій (ДК 003:2010):</b></p> <p>231 Викладачі університетів та вищих навчальних закладів</p> <p>232 Викладачі середніх навчальних закладів</p> <p>233 Вчителі початкової школи та працівники дошкільних закладів (з дипломом про вищу освіту, що відповідає рівню спеціаліста)</p> <p>234 Вчителі спеціалізованих навчальних закладів</p> <p>235 Інші професіонали в галузі навчання</p> <p>334 Інші фахівці в галузі освіти</p> <p>1210.1 Директор (інший керівник) підприємства, закладу, організації фізкультурно-спортивної спрямованості</p> <p>2481 Професіонали в галузі туризму</p> <p>1210.1 21410 Директор комплексу (оздоровчого, спортивного туристського)</p> <p>1210.1 21581 Директор навчального (навчально-тренувального центру)</p> <p>1229.4 21341 Начальник навчального (навчально-тренувального) комплексу</p> <p>1229.4 21958 Завідувач лабораторією (освіта)</p> <p>1229.4 23741 Начальник містечка (дитячого, оздоровчого, навчального)</p> <p>1229.6 24641 Керівник фізичним вихованням</p> <p>2320 24420 Викладач професійного навчально-виховного закладу</p> <p>2320 25157 Вчитель середнього навчально-виховного закладу</p> <p>2331 25157 Вчитель початкового навчально-виховного закладу</p> <p>2351.2 23478 Методист з фізичної культури</p> <p>2351.2 24420 Викладач (методи навчання)</p> <p>2352 22670 Інспектор з навчальної, виховної, методичної роботи, виробничого навчання, початкової військової підготовки</p> <p>2359.2 23471 Методист позашкільного закладу</p> <p>2359.2 24275 Організатор позакласної і позашкільної роботи з дітьми</p> <p>3414 Інструктор спортивно-оздоровчого туризму (за видами туризму)</p> <p>3439 22801 Інструктор з організаційно-масової роботи</p> <p>3475 22831 Інструктор з фізичної культури</p> <p>3475 22856 Інструктор навчально-тренувального центру</p> <p>3475 22761 Інструктор-методист з виробничої гімнастики</p> <p>3475 22769 Інструктор-методист з фізичної культури та спорту</p> <p style="text-align: center;"><b>2) Згідно класифікатора International Standard Classification of Occupations 2008 (ISCO-08):</b></p> <p>231 University and Higher Education Teachers</p> <p>232 Vocational Education Teachers</p> <p>233 Secondary Education Teachers</p> <p>235 Other Teaching Professionals</p> <p>2351 Education methods specialist</p> <p>2352 Special needs teachers</p>
<b>Подальше навчання</b>	Можливість продовжити навчання на 8 рівні НРК, третього циклу FQ-EHEA та 8 рівні EQF-LLL

## 5 – Викладання та оцінювання

<b>Викладання та навчання</b>	<p><b>Організаційні форми:</b> колективне, групове та інтегративне навчання; лекції, семінарські, практичні, лабораторні, індивідуальні заняття, консультації, колоквиуми</p> <p><b>Технології навчання:</b> інформаційно-комунікаційні, дистанційні, студентоцентричні, модульні, імітаційні, дискусійні, проблемні технології навчання, технології дослідницького навчання, технології навчання у співробітництві, проєктивна освіта.</p>
<b>Оцінювання</b>	<p><b>Види контролю:</b> поточний, тематичний, періодичний, підсумковий, самоконтроль.</p> <p>Поточний контроль містить: тестування; творчі завдання; самостійну роботу; індивідуальну науково-дослідну роботу студентів (презентації дослідно-проєктних робіт, звіти про розробку комплексних консультативних проєктів, звіти про практику, письмові есе, контрольні роботи).</p> <p>Підсумковий контроль проводиться у формі іспиту/ заліку (за сумою накопичених протягом вивчення дисципліни балів), який спрямований на перевірку знань студентів.</p> <p>Протягом вивчення дисципліни студент зобов'язаний:</p> <ul style="list-style-type: none"> <li>– систематично відвідувати заняття;</li> <li>– вести конспекти лекцій і семінарських занять;</li> <li>– брати активну участь у роботі на семінарських заняттях;</li> <li>– виконувати тестові завдання;</li> <li>– виконувати індивідуальні семестрові завдання;</li> <li>– виконувати індивідуальну науково-дослідну роботу за темою дипломної роботи.</li> </ul> <p><b>Форми контролю:</b> усне та письмове опитування, тестовий контроль, захист індивідуальних робіт, доповіді на семінарських заняттях, есе, підсумкова атестація – захист дипломної роботи.</p> <p><b>Оцінювання навчальних досягнень студентів здійснюється 100-бальною шкалою з переведенням її у оцінки ECTS та національну шкалу:</b> “відмінно”, “добре”, “задовільно”, “незадовільно з можливістю повторного складання”, “незадовільно з обов'язковим повторним вивченням дисципліни” і вербальною: “зараховано”, “незараховано з можливістю повторного складання” та “ незараховано з обов'язковим повторним вивченням дисципліни”; за шкалою ECTS (A, B, C, D, E, F, FX).</p>
<b>6 – Програмні компетентності (основні)</b>	
<b>Інтегральна компетентність</b>	<p>Здатність компетентно розв'язувати складні спеціалізовані завдання та практичні проблеми у сфері освіти, зокрема, фізичної культури або у процесі навчання, що передбачає проведення досліджень та/або здійснення інновацій та характеризується невизначеністю умов і вимог</p>
<b>Загальні компетентності (ЗК)</b>	<p><b>ЗК-1</b> Здатність до абстрактного мислення, аналізу, синтезу нових складних ідей на основі логічних аргументів та перевірених фактів</p> <p><b>ЗК-2</b> Здатність діяти в нестандартних ситуаціях, адаптуватися до нових ситуацій, нести соціальну і етичну відповідальність за прийняті рішення</p> <p><b>ЗК-3</b> Здатність до саморозвитку, самореалізації, використання творчого потенціалу, постійного підвищення особистого рівня кваліфікації</p> <p><b>ЗК-4</b> Здатність впливати на формування цілей команди, діяти на її соціально-психологічний клімат в потрібному для досягнення мети напрямі</p> <p><b>ЗК-5</b> Здатність оцінювати якість результатів діяльності</p> <p><b>ЗК-6</b> Здатність приймати нестандартні рішення та вирішувати проблемні ситуації</p>

	<p><b>ЗК-7</b> Готовність особистим прикладом позитивно впливати на оточуючих з точки зору дотримання норм і рекомендацій здорового способу життя</p> <p><b>ЗК-8</b> Здатність самостійно набувати за допомогою інформаційних технологій і використовувати в практичній діяльності нові знання, у тому числі в нових областях знань, безпосередньо не пов'язаних зі сферою діяльності</p> <p><b>ЗК-9</b> Здатність і готовність планувати та здійснювати наукові дослідження у сфері професійної діяльності, розробляти та управляти проектами</p> <p><b>ЗК-10</b> Здатність до комунікації в усній і письмовій формах для розв'язування задач професійної діяльності, в тому числі й іноземною мовою</p>
<p><b>Фахові компетентності спеціальності (ФК):</b></p>	<p><b>ФК-1</b> Володіння високим рівнем знань у сфері фізичного виховання та рекреаційно-оздоровчої діяльності (з новітніми теоріями, інтерпретаціями, методами і технологіями)</p> <p><b>ФК-2</b> Здатність застосовувати в педагогічній діяльності актуальні технології, організаційні форми, методи, прийоми і засоби навчання і виховання з метою підвищення якості освітнього процесу з фізичної культури</p> <p><b>ФК-3</b> Здатність здійснювати навчально-методичне забезпечення освітньої діяльності з урахуванням новітніх досягнень педагогічної науки і практики фізичного виховання</p> <p><b>ФК-4</b> Здатність застосовувати в освітньому процесі технології педагогічного контролю результатів навчання і виховання, інтерпретувати результати і вносити корективи в організацію освітньої діяльності і в підвищення результативності освітнього процесу з фізичного виховання</p> <p><b>ФК-5</b> Здатність налагоджувати зв'язки з особами, залученими до педагогічного, рекреаційно-оздоровчого та організаційно-управлінського процесів, з метою підвищення його ефективності</p> <p><b>ФК-6</b> Здатність вносити корективи в робочу програму, план вивчення навчального курсу, дисципліни (модуля), освітні технології, власну професійну діяльність на підставі аналізу процесів і результатів</p> <p><b>ФК-7</b> Здатність творчо вирішувати різноманіття сучасних наукових проблем і практичних завдань у сфері фізичної культури на основі розвитку теоретико-методологічного мислення</p> <p><b>ФК-8</b> Здатність до формування в учнів (студентів) ключових і предметних компетентностей та здійснення міжпредметних зв'язків</p> <p><b>ФК-9</b> Здатність здійснювати проектування освітньої, рекреаційно-оздоровчої, науково-дослідницької, організаційно-управлінської та культурно-просвітницької діяльності</p> <p><b>ФК-10</b> Здатність розробляти програми і методичну документацію у сфері фізичної культури з врахуванням соціальних, морфо-функціональних, психологічних особливостей контингенту різного віку і статі, природних і економічних особливостей регіону</p> <p><b>ФК-11</b> Здатність розробляти цільові програми розвитку фізичної культури та туризму на різних рівнях</p> <p><b>ФК-12</b> Здатність представляти інтереси освітньої організації з питань фізичного виховання в державних і громадських органах управління, в ЗМІ; знаходити шляхи взаємодії з потенційними спонсорами</p> <p><b>ФК-13</b> Здатність організувати роботу відповідно до вимог безпеки життєдіяльності й охорони праці</p> <p><b>ФК-14</b> Здатність виконувати наукові дослідження, з використанням сучасних інформаційних технологій і застосовувати їх результати для підвищення ефективності педагогічної, рекреаційно-оздоровчої, культурно-просвітницької та організаційно-управлінської діяльності в сфері фізичної культури</p> <p><b>ФК-15</b> Здатність користуватися іншомовними інформаційними ресурсами, які знаходяться у відкритому доступі наукометричних баз та використовувати іноземний досвід практичного вирішення актуальних і нестандартних проблем у сфері фізичної культури</p> <p><b>ФК-16</b> Здатність презентувати та обговорювати одержані результати наукових досліджень іноземною мовою в усній та письмовій формі, вільно читати та цілковито розуміти англійські наукові професійні тексти</p>

	<p><b>ФК-17</b> Здатність направляти всі види своєї професійної діяльності на пропаганду здорового способу життя різних груп населення, на формування фізичної культури особистості, як комплексної, цілеспрямованої системи на основі міждисциплінарного підходу</p> <p><b>ФК-18</b> Здатність розробляти, реалізовувати і контролювати соціально значущі програми по залученню різних груп населення до активних занять фізичною культурою і пропаганди здорового способу, використовуючи новітні технології</p>
<b>7 – Програмні результати навчання</b>	
<p><b>Ключові результати навчання:</b> <i>Знання та розуміння</i></p>	<p><b>ПРН-1</b> Знати та розуміти закони та методи міжособистісних комунікацій, норми толерантності, ділових комунікацій у професійній сфері, ефективної праці в колективі, адаптивності</p> <p><b>ПРН-2</b> Знати базові основи психології, педагогіки та розуміє загальні закономірності розвитку особистості, прояви особистісних якостей, вікові особливості учнів старшої школи, студентів та інших груп населення</p> <p><b>ПРН-3</b> Знати психолого-педагогічні основи організації освітнього процесу у закладах загальної середньої та вищої освіти, нормативно-правове забезпечення професійної діяльності у фізичній культурі</p> <p><b>ПРН-4</b> Знати та розуміти принципи, сучасні методи, основні методичні прийоми, форми організації навчання фізичній культурі в закладах загальної середньої освіти (рівень старшої школи) та у закладах вищої освіти.</p> <p><b>ПРН-5</b> Знати сутність та зміст сучасних технологій навчання у старшій і вищій школах, у тому числі дистанційної освіти.</p> <p><b>ПРН-6</b> Розуміти та характеризувати застосування дидактичних інструментів та технологій навчання з метою формування та контролю результатів навчання і виховання, моніторингу і оцінювання фізичного стану учнівської та студентської молоді, інших груп населення</p> <p><b>ПРН-7</b> Знати методологію системних досліджень, методи дослідження та аналізу складних об'єктів і процесів, розуміє їх складність, різноманіття, багатофункціональність для розв'язання прикладних завдань у галузі професійної діяльності</p>
<p><i>Застосування знань та розуміння</i></p>	<p><b>ПРН-8</b> Вміти застосовувати сучасні методики та технології організації освітньої діяльності, діагностики та оцінювання якості освітнього процесу в сфері фізичної культури та вносити в нього відповідні корективи</p> <p><b>ПРН-9</b> Вміти розробляти і реалізувати методики, технології і прийоми навчання, аналізувати результати процесу їх використання в організаціях, що здійснюють освітню діяльність, в тому числі в умовах інклюзії</p> <p><b>ПРН-10</b> Вміти розробляти навчальну документацію та методичні посібники з дисциплін галузі фізичної культури відповідно до специфіки навчального закладу і контингенту</p> <p><b>ПРН-11</b> Вміти розробляти індивідуальні оздоровчо-рекреаційні програми для різного контингенту осіб та аналізувати їх ефективність, вносити в них відповідні корективи</p> <p><b>ПРН-12</b> Вміти надавати консультації з практичних питань організації здорового способу життя, розвитку фізичних якостей, вивчення та вдосконалення життєво важливих рухових навичок та навичок самоконтролю, загартування</p> <p><b>ПРН-13</b> Вміти організовувати й оцінювати управлінський процес з використанням інноваційних технологій менеджменту, які відповідають загальним і специфічним закономірностям розвитку професійної сфери</p> <p><b>ПРН-14</b> Вміти забезпечувати охорону життя і здоров'я учнівської та студентської молоді у навчально-виховному процесі та позашкільній діяльності</p> <p><b>ПРН-15</b> Вміти планувати та проводити наукові дослідження з використанням сучасних інформаційних технологій і застосовувати їх результати для підвищення ефективності професійної діяльності</p>

Формування суджень	<p><b>ПРН-16</b> Вміти формувати освітнє середовище і використовувати професійні знання і вміння в реалізації завдань інноваційної освітньої політики у фізичній культурі;</p> <p><b>ПРН-17</b> Вміти використовувати сучасні інформаційно-комунікаційні технології і засоби масової інформації для вирішення культурно-просвітницьких завдань у фізичній культурі;</p> <p><b>ПРН-18</b> Вміти використовувати інструменти демократичної правової держави в професійній та громадській діяльності; застосовувати міжнародні та національні стандарти і практики в професійній діяльності;</p> <p><b>ПРН-19</b> Вміти аналізувати інформацію з різних джерел, готувати до публікації тексти професійного змісту державною та іноземною мовами; узагальнювати результати експериментально-дослідницької і аналітичної роботи у вигляді дипломної роботи та інших наукових публікацій; проявляти принциповість і нетерпимість до проявів академічного плагіату;</p> <p><b>ПРН-20</b> Розуміти важливість навчання упродовж життя і вдосконалення своєї набутої під час навчання кваліфікації.</p>
<b>8 – Ресурсне забезпечення реалізації програми</b>	
Кадрове забезпечення	Якісний склад науково-педагогічних працівників, які забезпечують підготовку здобувачів другого (магістерського) рівня вищої освіти за спеціальністю 014 Середня освіта (Фізична культура) – (штатна укомплектованість з числа професорів, докторів наук, доцентів, кандидатів наук) – відповідає вимогам провадження освітньої діяльності згідно з Постановою Кабінету Міністрів України від 30 грудня 2015 р. № 1187.
Матеріально-технічне забезпечення	Матеріально-технічне забезпечення освітньої діяльності для підготовки здобувачів другого (магістерського) рівня вищої освіти за спеціальністю 014 Середня освіта (Фізична культура) відповідає вимогам провадження освітньої діяльності згідно з Постановою Кабінету Міністрів України від 30 грудня 2015 р. № 1187.
Інформаційне та навчально-методичне забезпечення	Навчально-методичне та інформаційне забезпечення освітньої діяльності для підготовки здобувачів другого (магістерського) рівня вищої освіти за спеціальністю 014 Середня освіта (Фізична культура) відповідає вимогам провадження освітньої діяльності згідно з Постановою Кабінету Міністрів України від 30 грудня 2015 р. № 1187.
<b>9 – Академічна мобільність</b>	
Національна кредитна мобільність	Можлива при укладанні відповідних угод щодо академічної мобільності (на загальних підставах у межах України) <a href="https://nmv.pnu.edu.ua/wp-content/uploads/sites/118/2018/04/Polozhennia-pro-akademichnu-mobilnist-uchasnykiv-osvitnoho-protsesu.pdf">https://nmv.pnu.edu.ua/wp-content/uploads/sites/118/2018/04/Polozhennia-pro-akademichnu-mobilnist-uchasnykiv-osvitnoho-protsesu.pdf</a>
Міжнародна кредитна мобільність	Можлива (на основі угод між ДВНЗ «Прикарпатський національний університет імені Василя Стефаника» та навчальними закладами країн-партнерів) <a href="https://nmv.pnu.edu.ua/wp-content/uploads/sites/118/2018/04/Polozhennia-pro-akademichnu-mobilnist-uchasnykiv-osvitnoho-protsesu.pdf">https://nmv.pnu.edu.ua/wp-content/uploads/sites/118/2018/04/Polozhennia-pro-akademichnu-mobilnist-uchasnykiv-osvitnoho-protsesu.pdf</a>
Навчання іноземних здобувачів вищої освіти	Можливе, визначається Правилами прийому до Державного вищого навчального закладу “Прикарпатський національний університет імені Василя Стефаника”

## 2. Перелік компонентів освітньо-професійної програми та їх логічна послідовність

### 2.1. Перелік компонент освітньої програми

Код н/д	Компоненти освітньої програми (навчальні дисципліни, практики, кваліфікаційна робота)	Кількість кредитів	Форма підсумкового контролю
1	2	3	4
<b>Обов'язкові компоненти ОП</b>			
<i>Цикл загальної підготовки</i>			
ОК 1	Сучасні інформаційні технології (у галузі)	3	залік
ОК 2	Охорона праці в галузі	3	залік
ОК 3	Педагогіка і психологія вищої школи	3	залік
ОК 4	Іноземна мова (за професійним спрямуванням)	3	залік
<i>Цикл професійної підготовки</i>			
ОК 5	Теорія і технологія викладання спортивних дисциплін у вищій школі	6	екзамен
ОК 6	Професійна майстерність викладача ФВ	6	екзамен
ОК 7	Методологія наукових досліджень у галузі фізичної культури	3	екзамен
ОК 8	Соціологія фізичної культури і туризму	3	екзамен
ОК 9	Теорія фізичної культури і технології фізичного виховання	6	екзамен
ОК 10	Виробнича практика (туристична)	3	залік
ОК 11	Науково-педагогічна (виробнича) практика	9	залік
ОК 12	Науково-дослідна практика, дипломна робота	15	залік
ОК 13	Навчально-педагогічна (виробнича) практика	6	залік
ОК 38	Атестація	3	захист дипломної роботи
<b>Загальний обсяг обов'язкових компонент</b>		<b>66</b>	
<b>Вибіркові компоненти ОП</b>			
ВК 14	Теорія і методика індивідуальних видів спорту	3	залік
ВК 15	Фізична підготовка у військових формуваннях, правоохоронних структурах та спеціальних службах	3	залік
ВК 16	Спортивно-оздоровчі клуби	3	залік
ВК 17	Теорія і методика командних видів спорту	3	залік
ВК 18	Фізичне виховання і спорт у шкільній освіті за кордоном	3	залік
ВК 19	Теорія і методика юнацького спорту	3	залік
ВК 20	Сучасні технології активного туризму	3	екзамен
ВК 21	Інновації в спортивно-оздоровчому туризмі	3	екзамен
ВК 22	Анімаційні технології у туризмі	3	екзамен
ВК 23	Управління спортивно-оздоровчим туризмом	3	залік
ВК 24	Менеджмент та маркетинг у фізичній культурі	3	залік
ВК 25	Маркетинг в туристичній індустрії	3	залік
ВК 26	Психодіагностика у фізичній культурі	3	екзамен
ВК 27	Корекція адиктивних станів засобами фізичної культури	3	екзамен
ВК 28	Психологія управління групами у фізичній культурі	3	екзамен
ВК 29	Державна політика у сфері фізичної культури	3	залік
ВК 30	Правове забезпечення фізичної культури в освітніх закладах	3	залік
ВК 31	Правове забезпечення туристичної діяльності в освітніх закладах	3	залік

ВК 32	Технології туристично-рекреаційного проектування	3	екзамен
ВК 33	Соціокультурна анімація в рекреації	3	екзамен
ВК 34	Рекреаційний туризм	3	екзамен
ВК 35	Сучасні технології оздоровчої рухової активності	3	екзамен
ВК 36	Сучасні технології фізичної рекреації	3	екзамен
ВК 37	Рухова рекреація різних груп населення	3	екзамен
<b>Загальний обсяг вибіркового компонента</b>		<b>24</b>	
<b>ЗАГАЛЬНИЙ ОБСЯГ ОСВІТНЬОЇ ПРОГРАМИ</b>		<b>90</b>	

2.2. Структурно-логічна схема освітньої програми

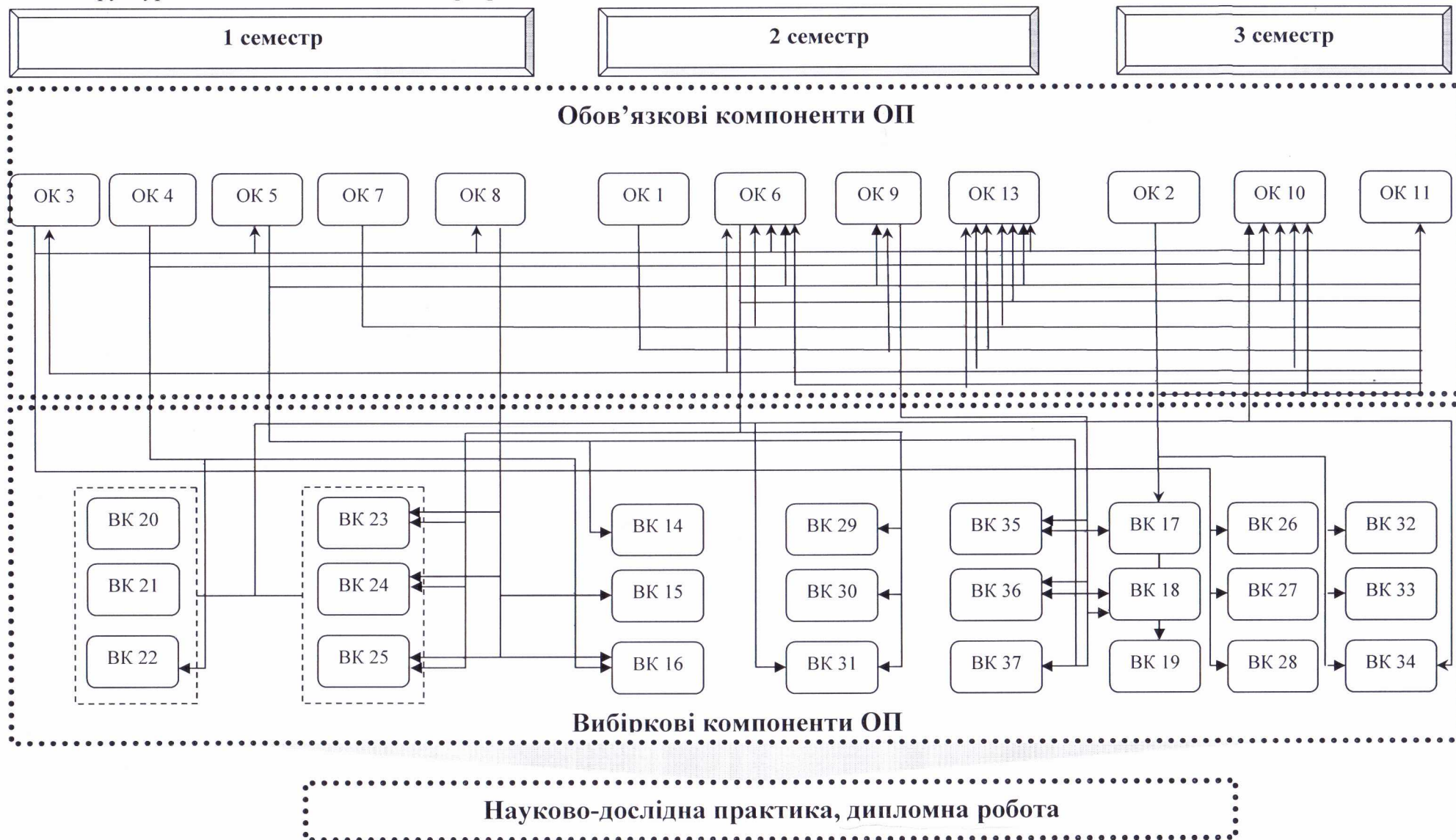

### 3. Форма атестації здобувачів вищої освіти

Атестація випускників освітньої програми спеціальності 014 Середня освіта (Фізична культура) проводиться у формі захисту дипломної роботи і завершується видачею документу встановленого зразка про присудження йому ступеня магістра із присвоєнням освітньої кваліфікації «Магістр середньої освіти (Фізична культура)».

Атестація здійснюється відкрито і публічно.

Гарант ОП

A handwritten signature in blue ink, appearing to read 'І.П. Випасняк', is written over a faint circular stamp or watermark.

Випасняк І.П.

4. Матриця відповідності програмних компетентностей компонентам освітньої програми

	ЗК 1	ЗК 2	ЗК 3	ЗК 4	ЗК 5	ЗК 6	ЗК 7	ЗК 8	ЗК 9	ЗК 10	ФК 1	ФК 2	ФК 3	ФК 4	ФК 5	ФК 6	ФК 7	ФК 8	ФК 9	ФК 10	ФК 11	ФК 12	ФК 13	ФК 14	ФК 15	ФК 16	ФК 17	ФК 18	
ОК 1			+					+																+	+				
ОК 2				+	+										+		+		+		+							+	
ОК 3			+			+				+			+	+							+								
ОК 4										+																+	+		
ОК 5					+		+				+	+		+		+		+										+	
ОК 6			+								+		+	+		+					+								
ОК 7	+					+			+								+								+		+		
ОК 8				+			+								+							+						+	+
ОК 9											+			+					+									+	
ОК 10		+		+											+					+		+							
ОК 11			+		+	+						+		+	+	+					+			+				+	
ОК 12	+					+			+	+	+						+							+			+		
ОК 13			+		+	+						+		+	+	+					+			+				+	
ОК 38	+		+			+		+	+	+	+						+							+	+	+			
БК 14		+		+								+		+	+	+					+			+					
БК 15		+		+				+				+		+	+	+					+			+				+	
БК 16			+			+								+	+				+		+	+						+	
БК 17		+		+								+		+	+	+					+			+					
БК 18								+					+			+									+			+	
БК 19		+		+								+		+	+	+					+			+					
БК 20						+					+				+			+	+		+							+	
БК 21						+					+				+			+	+		+							+	
БК 22						+					+				+			+	+		+							+	
БК 23				+	+										+		+		+		+							+	
БК 24				+	+										+		+		+		+							+	
БК 25				+	+										+		+		+		+							+	
БК 26				+		+									+						+							+	
БК 27				+		+									+						+							+	
БК 28				+		+									+						+							+	
БК 29																						+	+	+				+	
БК 30																						+	+	+				+	
БК 31																						+	+	+				+	
БК 32		+		+	+		+				+				+					+	+	+						+	
БК 33			+				+				+	+								+							+	+	
БК 34		+		+	+		+				+				+					+	+	+						+	
БК 35											+	+	+	+		+				+								+	
БК 36											+	+	+	+		+				+								+	
БК 37											+	+	+	+		+				+								+	

Гарант освітньої програми

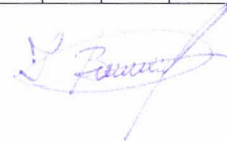

д.фіз.вих., проф. Випасняк І.П.

**5. Матриця забезпечення програмних результатів навчання відповідними компонентами освітньої програми**

	ПРН 1	ПРН 2	ПРН 3	ПРН 4	ПРН 5	ПРН 6	ПРН 7	ПРН 8	ПРН 9	ПРН 10	ПРН 11	ПРН 12	ПРН 13	ПРН 14	ПРН 15	ПРН 16	ПРН 17	ПРН 18	ПРН 19	ПРН 20
ОК 1								+							+		+		+	
ОК 2	+												+	+				+		
ОК 3		+	+	+	+	+				+										+
ОК 4	+																		+	
ОК 5		+		+				+		+		+								+
ОК 6	+	+		+		+		+	+	+				+		+				+
ОК 7							+								+				+	
ОК 8		+							+											+
ОК 9				+	+							+								
ОК 10	+		+					+			+	+				+				
ОК 11	+	+	+	+		+		+		+		+				+	+			
ОК 12						+	+								+		+		+	
ОК 13	+	+	+	+		+		+		+		+				+	+			
ОК 38	+	+	+	+	+		+	+	+		+	+			+			+	+	+
ВК 14					+	+					+	+			+					
ВК 15					+	+					+	+			+					
ВК 16					+	+					+	+			+					
ВК 17					+	+					+	+			+					
ВК 18			+	+					+									+		
ВК 19					+	+					+	+			+					
ВК 20	+				+				+	+	+		+							
ВК 21	+				+				+	+	+		+							
ВК 22	+				+				+	+	+		+							
ВК 23	+												+	+				+		
ВК 24	+												+	+				+		
ВК 25	+												+	+				+		
ВК 26	+	+	+													+				
ВК 27	+	+	+		+			+	+	+	+									
ВК 28	+	+	+		+			+	+	+	+									
ВК 29	+												+	+				+		
ВК 30	+												+	+				+		
ВК 31	+												+	+				+		
ВК 32											+	+				+	+			
ВК 33	+										+	+				+	+			
ВК 34											+	+				+	+			
ВК 35					+	+					+	+		+						
ВК 36					+	+					+	+		+						
ВК 37					+	+					+	+		+						

Гарант освітньої програми

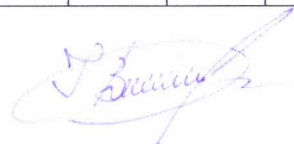

д.фіз.вих., проф. Випасняк І.П.