	ЕЛЕКТРОННИЙ ФОНД ЛОКАЛЬНИХ НОРМАТИВНО-ПРАВОВИХ ДОКУМЕНТІВ ПРИКАРПАТСЬКОГО НАЦІОНАЛЬНОГО УНІВЕРСИТЕТУ ІМЕНІ ВАСИЛЯ СТЕФАНІКА	ПР.02.2.1-09:2024
	ВІДОКРЕМЛЕНИЙ СТРУКТУРНИЙ ПІДРОЗДІЛ «ІВАНО-ФРАНКІВСЬКИЙ ФАХОВИЙ КОЛЕДЖ ПРИКАРПАТСЬКИЙ НАЦІОНАЛЬНИЙ УНІВЕРСИТЕТ ІМЕНІ ВАСИЛЯ СТЕФАНІКА»	Редакція 1

**Процедура забезпечення публічної, зрозумілої, точної, об'єктивної, своєчасної та легкодоступної інформації про діяльність закладу та всі освітньо-професійні програми, умови і процедури присвоєння ступеня фахової передвищої освіти та кваліфікацій**

м. Івано-Франківськ  
2024 рік

	<p align="center">ЕЛЕКТРОННИЙ ФОНД ЛОКАЛЬНИХ НОРМАТИВНО-ПРАВОВИХ ДОКУМЕНТІВ ПРИКАРПАТСЬКОГО НАЦІОНАЛЬНОГО УНІВЕРСИТЕТУ ІМЕНІ ВАСИЛЯ СТЕФАНИКА</p>	<p>ПР.02.2.1-09:2024</p>
	<p align="center">ВІДОКРЕМЛЕНИЙ СТРУКТУРНИЙ ПІДРОЗДІЛ «ІВАНО-ФРАНКІВСЬКИЙ ФАХОВИЙ КОЛЕДЖ ПРИКАРПАТСЬКИЙ НАЦІОНАЛЬНИЙ УНІВЕРСИТЕТ ІМЕНІ ВАСИЛЯ СТЕФАНИКА»</p>	<p>Редакція 1</p>

## ПЕРЕДМОВА

1. РОЗРОБЛЕНО Прикарпатським національним університетом імені Василя Стефаника
- ВНЕСЕНО Відокремленим структурним підрозділом «Івано-Франківський фаховий коледж Прикарпатського національного університету імені Василя Стефаника»
2. РОЗГЛЯНУТО ТА СХВАЛЕНО Радою з якості Прикарпатського національного університету імені Василя Стефаника  
Протокол від 23 квітня 2024 р. №17
- Вченою радою Прикарпатського національного університету імені Василя Стефаника  
Протокол від 30 квітня 2024 р. №05
3. ВВЕДЕНО В ДІЮ наказом ректора Прикарпатського національного університету імені Василя Стефаника від 03.05. 2024 р. №336
4. УПРОВАДЖЕНО ВПЕРШЕ

	<p align="center">ЕЛЕКТРОННИЙ ФОНД ЛОКАЛЬНИХ НОРМАТИВНО-ПРАВОВИХ ДОКУМЕНТІВ ПРИКАРПАТСЬКОГО НАЦІОНАЛЬНОГО УНІВЕРСИТЕТУ ІМЕНІ ВАСИЛЯ СТЕФАНИКА</p>	<p align="center">ПР.02.2.1-09:2024</p>
	<p align="center"><b>ВІДОКРЕМЛЕНИЙ СТРУКТУРНИЙ ПІДРОЗДІЛ «ІВАНО-ФРАНКІВСЬКИЙ ФАХОВИЙ КОЛЕДЖ ПРИКАРПАТСЬКИЙ НАЦІОНАЛЬНИЙ УНІВЕРСИТЕТ ІМЕНІ ВАСИЛЯ СТЕФАНИКА»</b></p>	<p align="center">Редакція 1</p>

## 1 СФЕРА ЗАСТОСУВАННЯ

1.1 Ця процедура встановлює вимоги до порядку та процедури оприлюднення зрозумілої, точної, об'єктивної, своєчасної та легкодоступної інформації про діяльність закладу та всі освітньо-професійні програми, умови і процедури присвоєння ступеня фахової передвищої освіти та кваліфікацій у Відокремленому структурному підрозділі «Івано-Франківський фаховий коледж Прикарпатського національного університету імені Василя Стефаника» (далі – Коледж).

1.2 Вимоги цієї процедури є обов'язковими для застосування всіма працівниками Коледжу, які забезпечують оприлюднення інформації про діяльність закладу та всі освітньо-професійні програми, умови і процедури присвоєння ступеня фахової передвищої освіти та кваліфікацій в Коледжі.

1.3 Відповідальний за впровадження та актуалізацію цієї процедури є директор (відповідальний працівник) Центру забезпечення якості - структурного підрозділу Прикарпатського національного університету імені Василя Стефаника.

	<p align="center">ЕЛЕКТРОННИЙ ФОНД ЛОКАЛЬНИХ НОРМАТИВНО-ПРАВОВИХ ДОКУМЕНТІВ ПРИКАРПАТСЬКОГО НАЦІОНАЛЬНОГО УНІВЕРСИТЕТУ ІМЕНІ ВАСИЛЯ СТЕФАНІКА</p>	<p>ПР.02.2.1-09:2024</p>
	<p align="center"><b>ВІДОКРЕМЛЕНИЙ СТРУКТУРНИЙ ПІДРОЗДІЛ «ІВАНО-ФРАНКІВСЬКИЙ ФАХОВИЙ КОЛЕДЖ ПРИКАРПАТСЬКИЙ НАЦІОНАЛЬНИЙ УНІВЕРСИТЕТ ІМЕНІ ВАСИЛЯ СТЕФАНІКА»</b></p>	<p>Редакція 1</p>

## 2 ВІДПОВІДАЛЬНІСТЬ І ПОВНОВАЖЕННЯ

Відповідальність і повноваження персоналу, що забезпечує виконання вимог цієї процедури, наведено в таблиці 1.

Таблиця 1 – Відповідальність і повноваження персоналу

Вид робіт	Відповідальний виконавець	Керівник	Контроль	Протоколювання
1 Оприлюднення нормативно-правових документів, що регламентують та визначають основні правила організації та діяльності Коледжу (положення)	Відповідальний працівник Центру забезпечення якості	Директор Центру забезпечення якості	Центр забезпечення якості	Документ на сайті Університету та у системі електронного фонду локальних нормативно-правових документів
3 Передача проекту освітньо-професійної програми	Голова циклової комісії, яка була ініціатором запровадження (перегляду) освітньо-професійної програми	Директор Коледжу	Центр забезпечення якості	Проект освітньо-професійної програми
4 Оприлюднення проекту освітньо-професійної програми	Відповідальний працівник Навчально-методичного відділу	Керівник Навчально-методичного відділу	Центр забезпечення якості	Проект освітньої програми на сайті Університету (сайті Навчально-методичного відділу)
5 Оприлюднення освітньо-професійної програми	Відповідальний працівник Навчально-методичного відділу	Керівник Навчально-методичного відділу	Центр забезпечення якості	Освітньо-професійна програма на сайті Університету (сайті

	<p align="center">ЕЛЕКТРОННИЙ ФОНД ЛОКАЛЬНИХ НОРМАТИВНО-ПРАВОВИХ ДОКУМЕНТІВ ПРИКАРПАТСЬКОГО НАЦІОНАЛЬНОГО УНІВЕРСИТЕТУ ІМЕНІ ВАСИЛЯ СТЕФАНІКА</p>	<p>ПР.02.2.1-09:2024</p>
	<p align="center"><b>ВІДОКРЕМЛЕНИЙ СТРУКТУРНИЙ ПІДРОЗДІЛ «ІВАНО-ФРАНКІВСЬКИЙ ФАХОВИЙ КОЛЕДЖ ПРИКАРПАТСЬКИЙ НАЦІОНАЛЬНИЙ УНІВЕРСИТЕТ ІМЕНІ ВАСИЛЯ СТЕФАНІКА»</b></p>	<p>Редакція 1</p>

				Навчально-методичного відділу)
6 Оприлюднення інформації щодо умов та процедури присвоєння ступеня фахової передвищої освіти	Відповідальний працівник Центру забезпечення якості	Директор Центру забезпечення якості	Центр забезпечення якості	Документ на сайті Університету та у системі електронного фонду локальних нормативно-правових документів
7 Оприлюднення інформації щодо умов та процедури присвоєння кваліфікації	Відповідальний працівник Центру забезпечення якості	Директор Центру забезпечення якості	Центр забезпечення якості	Документ на сайті Університету та у системі електронного фонду локальних нормативно-правових документів

	<p>ЕЛЕКТРОННИЙ ФОНД ЛОКАЛЬНИХ НОРМАТИВНО-ПРАВОВИХ ДОКУМЕНТІВ ПРИКАРПАТСЬКОГО НАЦІОНАЛЬНОГО УНІВЕРСИТЕТУ ІМЕНІ ВАСИЛЯ СТЕФАНІКА</p>	<p>ПР.02.2.1-09:2024</p>
	<p>ВІДОКРЕМЛЕНИЙ СТРУКТУРНИЙ ПІДРОЗДІЛ «ІВАНО-ФРАНКІВСЬКИЙ ФАХОВИЙ КОЛЕДЖ ПРИКАРПАТСЬКИЙ НАЦІОНАЛЬНИЙ УНІВЕРСИТЕТ ІМЕНІ ВАСИЛЯ СТЕФАНІКА»</p>	<p>Редакція 1</p>

**З ПОРЯДОК ОПРИЛЮДНЕННЯ ЗРОЗУМІЛОЇ, ТОЧНОЇ,  
ОБ'ЄКТИВНОЇ, СВОЄЧАСНОЇ ТА ЛЕГКОДОСТУПНОЇ ІНФОРМАЦІЇ  
ПРО ДІЯЛЬНІСТЬ ЗАКЛАДУ ТА ВСІ ОСВІТНЬО-ПРОФЕСІЙНІ  
ПРОГРАМИ, УМОВИ І ПРОЦЕДУРИ ПРИСВОЄННЯ СТУПЕНЯ  
ФАХОВОЇ ПЕРЕДВИЩОЇ ОСВІТИ ТА КВАЛІФІКАЦІЙ**

**3.1 Загальні положення**

3.1.1 Оприлюднення інформації про діяльність закладу та всі освітньо-професійні програми, умови і процедури присвоєння ступеня фахової передвищої освіти та кваліфікацій здійснюється відповідно до вимог Законів України «Про освіту», «Про фахову передвищу освіту», «Про доступ до публічної інформації», згідно з наказом Міністерства освіти і науки України від 19.02.2015 р. № 166 «Деякі питання оприлюднення інформації про діяльність вищих навчальних закладів» та НЯ.01.1.2-01:2024 Настанова щодо якості Відокремленого структурного підрозділу «Івано-Франківський фаховий коледж Прикарпатського національного університету імені Василя Стефаника».

3.1.2 До основних принципів оприлюднення інформації про діяльність Коледжу, всі освітньо-професійні програми, умови і процедури присвоєння ступеня фахової передвищої освіти та кваліфікацій належать:

- зрозумілість;
- точність;
- об'єктивність;
- своєчасність;
- легкодоступність (відкритість).

	<p align="center">ЕЛЕКТРОННИЙ ФОНД ЛОКАЛЬНИХ НОРМАТИВНО-ПРАВОВИХ ДОКУМЕНТІВ ПРИКАРПАТСЬКОГО НАЦІОНАЛЬНОГО УНІВЕРСИТЕТУ ІМЕНІ ВАСИЛЯ СТЕФАНІКА</p>	<p align="center">ПР.02.2.1-09:2024</p>
	<p align="center"><b>ВІДОКРЕМЛЕНИЙ СТРУКТУРНИЙ ПІДРОЗДІЛ «ІВАНО-ФРАНКІВСЬКИЙ ФАХОВИЙ КОЛЕДЖ ПРИКАРПАТСЬКИЙ НАЦІОНАЛЬНИЙ УНІВЕРСИТЕТ ІМЕНІ ВАСИЛЯ СТЕФАНІКА»</b></p>	<p align="center">Редакція 1</p>

3.1.3 Коледж надає інформацію про:

- нормативно-правові документи, що регламентують та визначають основні правила організації та діяльності Коледжу (положення);
- освітньо-професійні програми (ОПП);
- умови та процедури присвоєння ступеня фахової передвищої освіти;
- умови та процедури присвоєння кваліфікації

3.1.4 Оприлюдненню, відповідно до цієї процедури, підлягають:

- Положення про фаховий коледж;
- Положення про педагогічну раду Коледжу;
- Положення про методичну раду Коледжу;
- Положення про організацію освітнього процесу;
- Положення про циклову комісію;
- Положення про студентське самоврядування;
- Положення про освітньо-професійні програми у Відокремленому структурному підрозділі «Івано-Франківський фаховий коледж Прикарпатського національного університету імені Василя Стефаника»;
- відомості щодо здійснення освітньої діяльності у сфері фахової передвищої освіти;
- сертифікати про акредитацію освітньо-професійних програм;
- матеріали вступної кампанії на поточний рік (правила прийому, рейтингові списки, програми та розклад вступних випробувань, розмір плати за навчання та за надання додаткових освітніх послуг тощо).
- інформація для студентів (права та обов'язки студентів, відомості про діяльність студентського самоврядування, рейтинг студентів, зразки документів про освіту, організацію студентського дозвілля тощо).

	<p>ЕЛЕКТРОННИЙ ФОНД ЛОКАЛЬНИХ НОРМАТИВНО-ПРАВОВИХ ДОКУМЕНТІВ ПРИКАРПАТСЬКОГО НАЦІОНАЛЬНОГО УНІВЕРСИТЕТУ ІМЕНІ ВАСИЛЯ СТЕФАНІКА</p>	<p>ПР.02.2.1-09:2024</p>
	<p>ВІДОКРЕМЛЕНИЙ СТРУКТУРНИЙ ПІДРОЗДІЛ «ІВАНО-ФРАНКІВСЬКИЙ ФАХОВИЙ КОЛЕДЖ ПРИКАРПАТСЬКИЙ НАЦІОНАЛЬНИЙ УНІВЕРСИТЕТ ІМЕНІ ВАСИЛЯ СТЕФАНІКА»</p>	<p>Редакція 1</p>

– інформація про наукову діяльність коледжу (напрями наукової діяльності, конференції, семінари, конкурси та виставки, що проводяться в коледжі; діяльність наукового товариства студентів, тощо).

3.1.5 Діаграми процесів оприлюднення інформації про нормативно-правові документи, освітньо-професійні програми, мови та процедури присвоєння ступеня фахової передвищої освіти та кваліфікації наведено в додатках:

**Додаток А** Діаграма процесів оприлюднення інформації про Положення Коледжу

**Додаток Б** Діаграма процесів оприлюднення інформації про проекти освітньо-професійних програм

**Додаток В** Діаграма процесів оприлюднення інформації про освітньо-професійні програми

**Додаток Г** Діаграма процесів оприлюднення інформації про умови та процедури присвоєння ступеня фахової передвищої освіти;

**Додаток Д** Діаграма процесів оприлюднення інформації про умови та процедури присвоєння кваліфікації

	<p>ЕЛЕКТРОННИЙ ФОНД ЛОКАЛЬНИХ НОРМАТИВНО-ПРАВОВИХ ДОКУМЕНТІВ ПРИКАРПАТСЬКОГО НАЦІОНАЛЬНОГО УНІВЕРСИТЕТУ ІМЕНІ ВАСИЛЯ СТЕФАНИКА</p>	<p>ПР.02.2.1-09:2024</p>
	<p>ВІДОКРЕМЛЕНИЙ СТРУКТУРНИЙ ПІДРОЗДІЛ «ІВАНО-ФРАНКІВСЬКИЙ ФАХОВИЙ КОЛЕДЖ ПРИКАРПАТСЬКИЙ НАЦІОНАЛЬНИЙ УНІВЕРСИТЕТ ІМЕНІ ВАСИЛЯ СТЕФАНИКА»</p>	<p>Редакція 1</p>

### **3.2 Процес оприлюднення інформації про діяльність закладу, освітньо-професійні програми, умови і процедури присвоєння ступеня фахової передвищої освіти та умови і процедури присвоєння кваліфікацій**

3.2.1 Процес забезпечення вільного доступу до нормативно-правових документів, що регламентують та визначають основні правила організації та діяльності Коледжу полягає в опублікуванні відповідних Положень на сайті Університету і передбачає оприлюднення їх після розробки або оновлень.

3.2.1.1 Відповідальний працівник Відділу документообігу та діловодства, після наказу ректора про введення в дію Положення (або редакції Положення), передає його у Центр забезпечення якості протягом 3 робочих днів.

3.2.1.2 Відповідальний працівник Центру забезпечення якості протягом 3 робочих днів оприлюднює Положення шляхом опублікування на сайті Університету та у системі електронного фонду локальних нормативно-правових документів.

3.2.2 Процес забезпечення публічності інформації щодо освітньо-професійних програм полягає в опублікуванні їх на сайті Університету

3.2.2.1 Процеси розроблення, узгодження, затвердження та впровадження ОПП, які забезпечують відповідність їх змісту стандартам фахової передвищої освіти регламентовані Положенням про освітньо-професійні програми у Відокремленому структурному підрозділі

	<p align="center">ЕЛЕКТРОННИЙ ФОНД ЛОКАЛЬНИХ НОРМАТИВНО-ПРАВОВИХ ДОКУМЕНТІВ ПРИКАРПАТСЬКОГО НАЦІОНАЛЬНОГО УНІВЕРСИТЕТУ ІМЕНІ ВАСИЛЯ СТЕФАНІКА</p>	<p>ПР.02.2.1-09:2024</p>
	<p align="center"><b>ВІДОКРЕМЛЕНИЙ СТРУКТУРНИЙ ПІДРОЗДІЛ «ІВАНО-ФРАНКІВСЬКИЙ ФАХОВИЙ КОЛЕДЖ ПРИКАРПАТСЬКИЙ НАЦІОНАЛЬНИЙ УНІВЕРСИТЕТ ІМЕНІ ВАСИЛЯ СТЕФАНІКА»</b></p>	<p>Редакція 1</p>

«Івано-Франківський фаховий коледж Прикарпатського національного університету імені Василя Стефаника»

3.2.2.2 Голова циклової комісії, яка була ініціатором запровадження (перегляду) ОПП, за місяць до її остаточному розгляду на своєму засіданні, передає проект ОПП до Навчально-методичного відділу для опублікування веб-сайті Університету для громадського обговорення.

3.2.2.3 Відповідальний працівник Навчально-методичного відділу протягом 3 робочих днів оприлюднює проект ОПП шляхом опублікування на сайті Університету.

3.2.2.4 Після наказу ректора про надання чинності ОПП, протягом 3 робочих днів відповідальний працівник Навчально-методичного відділу оприлюднює освітньо-професійну програму шляхом опублікування на сайті Університету.

3.2.3 Процес забезпечення публічності інформації щодо умов та процедури присвоєння ступеня фахової передвищої освіти полягає в опублікуванні їх на сайті Університету.

3.2.3.1 Умови та процедури присвоєння здобувачам освіти ступеня фахової передвищої освіти регламентовані Положенням про організацію освітнього процесу у Відокремленому структурному підрозділі «Івано-Франківський фаховий коледж Прикарпатського національного університету імені Василя Стефаника».

3.2.3.2 Після наказу ректора про введення в дію Положення (або редакції Положення), відповідальний працівник Відділу документообігу та діловодства передає його у Центр забезпечення якості протягом 3 робочих днів.

	<p align="center">ЕЛЕКТРОННИЙ ФОНД ЛОКАЛЬНИХ НОРМАТИВНО-ПРАВОВИХ ДОКУМЕНТІВ ПРИКАРПАТСЬКОГО НАЦІОНАЛЬНОГО УНІВЕРСИТЕТУ ІМЕНІ ВАСИЛЯ СТЕФАНІКА</p>	<p>ПР.02.2.1-09:2024</p>
	<p align="center"><b>ВІДОКРЕМЛЕНИЙ СТРУКТУРНИЙ ПІДРОЗДІЛ «ІВАНО-ФРАНКІВСЬКИЙ ФАХОВИЙ КОЛЕДЖ ПРИКАРПАТСЬКИЙ НАЦІОНАЛЬНИЙ УНІВЕРСИТЕТ ІМЕНІ ВАСИЛЯ СТЕФАНІКА»</b></p>	<p>Редакція 1</p>

3.2.3.3 Відповідальний працівник Центру забезпечення якості протягом 3 робочих днів оприлюднює Положення шляхом опублікування на сайті Університету та у системі електронного фонду локальних нормативно-правових документів.

3.2.4 Процес забезпечення публічності інформації щодо умов та процедури присвоєння кваліфікації полягає в опублікуванні їх на сайті Університету.

3.2.4.1 Умови та процедури присвоєння кваліфікації регламентовані Положенням про організацію освітнього процесу у Відокремленому структурному підрозділі «Івано-Франківський фаховий коледж Прикарпатського національного університету імені Василя Стефаника».

3.2.4.2 Після наказу ректора про введення в дію Положення (або редакції Положення), відповідальний працівник Відділу документообігу та діловодства передає його у Центр забезпечення якості протягом 3 робочих днів.

3.2.4.3 Відповідальний працівник Центру забезпечення якості протягом 3 робочих днів оприлюднює Положення шляхом опублікування на сайті Університету та у системі електронного фонду локальних нормативно-правових документів.

	<p align="center">ЕЛЕКТРОННИЙ ФОНД ЛОКАЛЬНИХ НОРМАТИВНО-ПРАВОВИХ ДОКУМЕНТІВ ПРИКАРПАТСЬКОГО НАЦІОНАЛЬНОГО УНІВЕРСИТЕТУ ІМЕНІ ВАСИЛЯ СТЕФАНІКА</p>	<p align="center">ПР.02.2.1-09:2024</p>
	<p align="center">ВІДОКРЕМЛЕНИЙ СТРУКТУРНИЙ ПІДРОЗДІЛ «ІВАНО-ФРАНКІВСЬКИЙ ФАХОВИЙ КОЛЕДЖ ПРИКАРПАТСЬКИЙ НАЦІОНАЛЬНИЙ УНІВЕРСИТЕТ ІМЕНІ ВАСИЛЯ СТЕФАНІКА»</p>	<p align="center">Редакція 1</p>

#### 4. РЕСУРСИ

Процес забезпечення публічності інформації про нормативно-правові документи, що регламентують та визначають основні правила організації та діяльності Коледжу (положення), освітньо-професійні програми, умови та процедури присвоєння ступеня фахової передвищої освіти та присвоєння кваліфікації виконується із застосуванням наступних ресурсів:

- персонал;
- законодавчі документи;
- нормативні документи;
- хмарне середовище;
- ПЕОМ;
- корпоративні скриньки;
- Електронний фонд локальних нормативно-правових документів Університету.

#### 5 КОНТРОЛЬОВАНІ ПАРАМЕТРИ

Контролю підлягають вхідні, проміжні та вихідні дані процесу забезпечення публічності інформації про:

- нормативно-правові документи, що регламентують та визначають основні правила організації та діяльності Коледжу (положення),
  - освітньо-професійні програми,
  - умови та процедури присвоєння ступеня фахової передвищої освіти,
  - умови та процедури присвоєння та кваліфікації,
- а також виконання функцій, що встановлені цією процедурою.

	<p align="center">ЕЛЕКТРОННИЙ ФОНД ЛОКАЛЬНИХ НОРМАТИВНО-ПРАВОВИХ ДОКУМЕНТІВ ПРИКАРПАТСЬКОГО НАЦІОНАЛЬНОГО УНІВЕРСИТЕТУ ІМЕНІ ВАСИЛЯ СТЕФАНІКА</p>	<p align="center">ПР.02.2.1-09:2024</p>
	<p align="center">ВІДОКРЕМЛЕНИЙ СТРУКТУРНИЙ ПІДРОЗДІЛ «ІВАНО-ФРАНКІВСЬКИЙ ФАХОВИЙ КОЛЕДЖ ПРИКАРПАТСЬКИЙ НАЦІОНАЛЬНИЙ УНІВЕРСИТЕТ ІМЕНІ ВАСИЛЯ СТЕФАНІКА»</p>	<p align="center">Редакція 1</p>

### ЛИСТ РЕЄСТРАЦІЇ ЗМІН

№	Номер аркуша			Підстава для внесення змін	Дата внесення змін	ПІБ відповідального за внесення змін
	зміненого	нового	вилученого			

	<p align="center">ЕЛЕКТРОННИЙ ФОНД ЛОКАЛЬНИХ НОРМАТИВНО-ПРАВОВИХ ДОКУМЕНТІВ ПРИКАРПАТСЬКОГО НАЦІОНАЛЬНОГО УНІВЕРСИТЕТУ ІМЕНІ ВАСИЛЯ СТЕФАНІКА</p>	<p align="center">ПР.02.2.1-09:2024</p>
	<p align="center"><b>ВІДОКРЕМЛЕНИЙ СТРУКТУРНИЙ ПІДРОЗДІЛ «ІВАНО-ФРАНКІВСЬКИЙ ФАХОВИЙ КОЛЕДЖ ПРИКАРПАТСЬКИЙ НАЦІОНАЛЬНИЙ УНІВЕРСИТЕТ ІМЕНІ ВАСИЛЯ СТЕФАНІКА»</b></p>	<p align="center">Редакція 1</p>

### РЕКВІЗИТИ ДОКУМЕНТА

**ВНЕСЕНО** Відокремленим структурним підрозділом  
«Івано-Франківський фаховий коледж  
Прикарпатського національного університету імені  
Василя Стефаника»

**РОЗРОБНИКИ:** Наталія НИКОРАК

	<p>ЕЛЕКТРОННИЙ ФОНД ЛОКАЛЬНИХ НОРМАТИВНО-ПРАВОВИХ ДОКУМЕНТІВ ПРИКАРПАТСЬКОГО НАЦІОНАЛЬНОГО УНІВЕРСИТЕТУ ІМЕНІ ВАСИЛЯ СТЕФАНІКА</p>	<p>ПР.02.2.1-09:2024</p>
	<p><b>ВІДОКРЕМЛЕНИЙ СТРУКТУРНИЙ ПІДРОЗДІЛ «ІВАНО-ФРАНКІВСЬКИЙ ФАХОВИЙ КОЛЕДЖ ПРИКАРПАТСЬКИЙ НАЦІОНАЛЬНИЙ УНІВЕРСИТЕТ ІМЕНІ ВАСИЛЯ СТЕФАНІКА»</b></p>	<p>Редакція 1</p>

## Додатки

Діаграма процесів оприлюднення інформації про Положення Коледжу

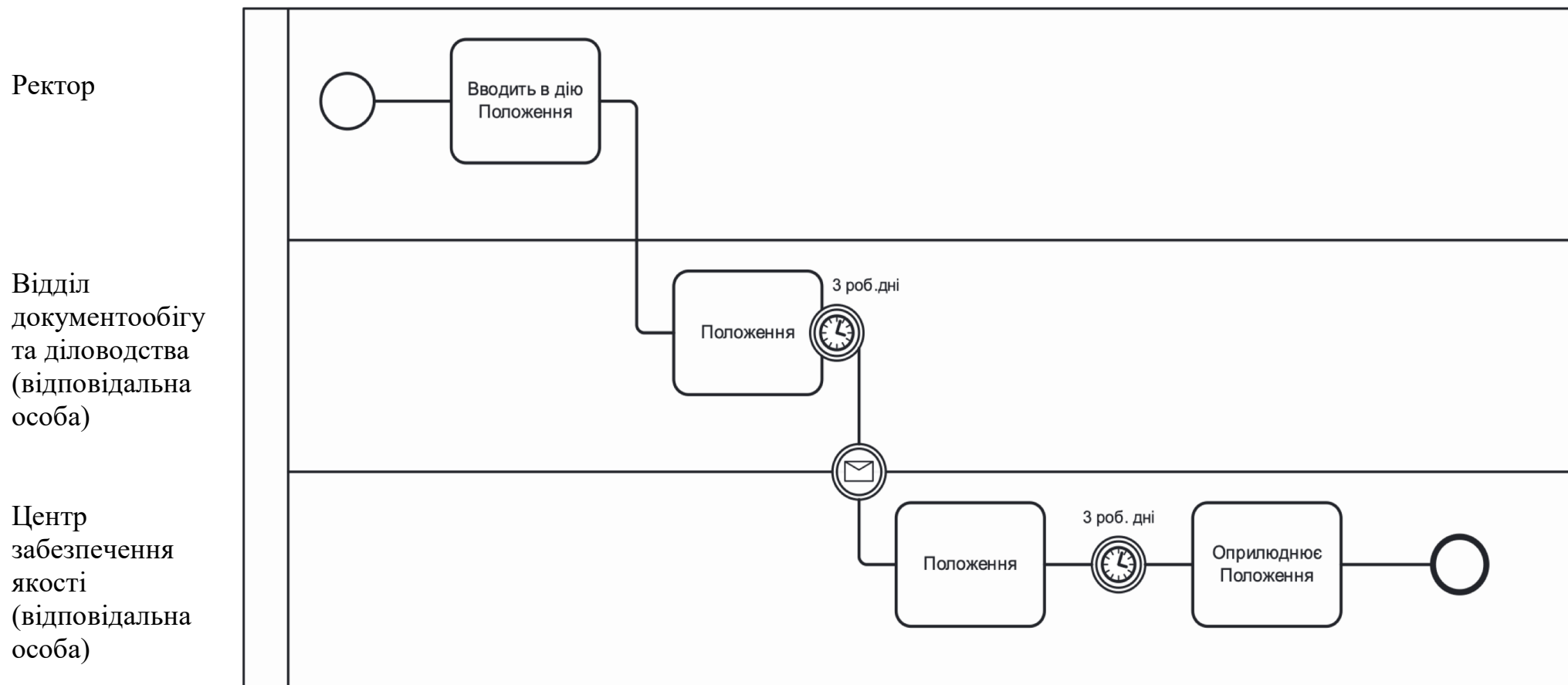

Діаграма процесів оприлюднення інформації про проекти освітньо-професійних програм

Голова циклової комісії

Навчально-методичний відділ (відповідальна особа)

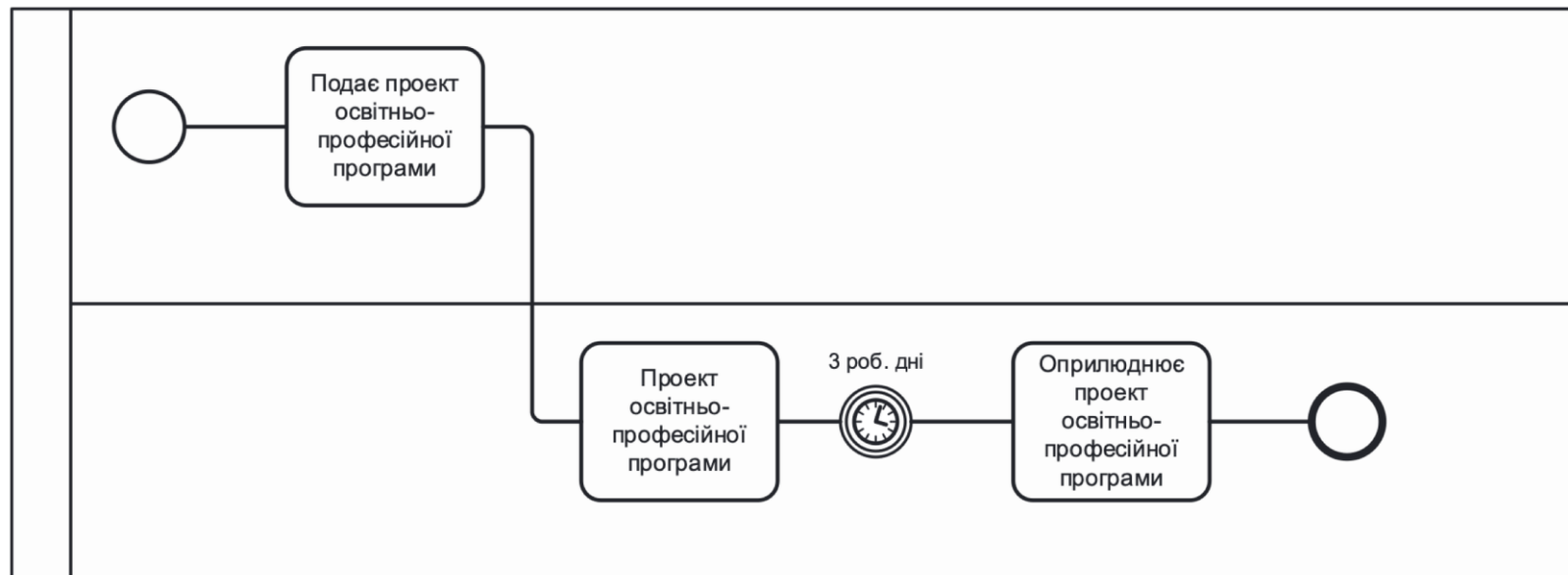

Діаграма процесів оприлюднення інформації про освітньо-професійні програми

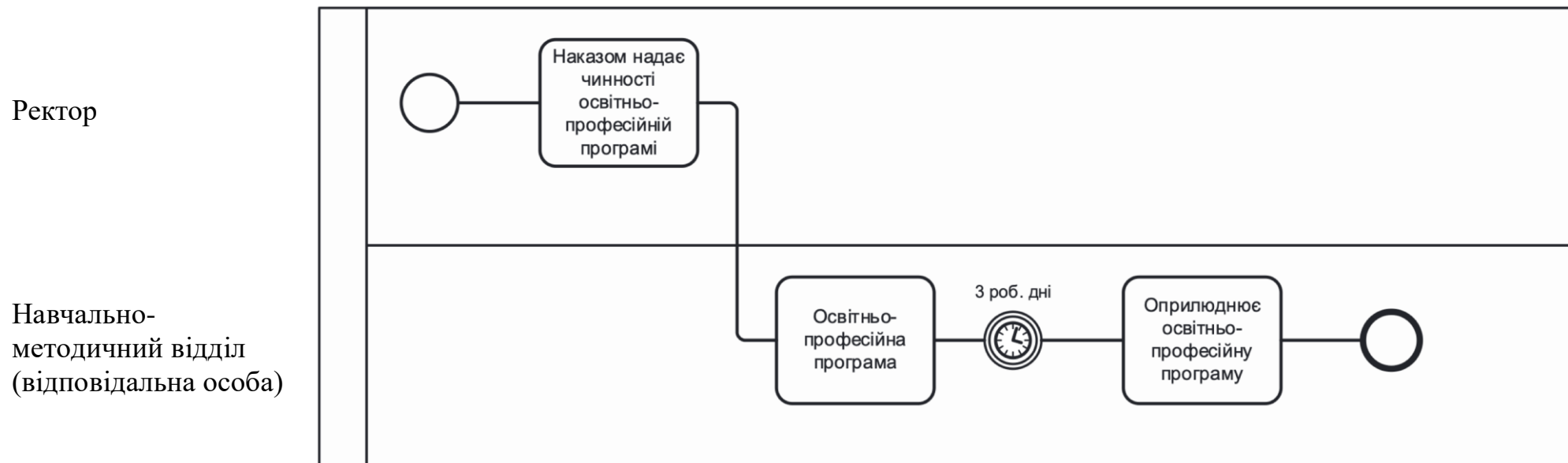

## Додаток Г

Діаграма процесів оприлюднення інформації  
про умови та процедури присвоєння ступеня фахової передвищої освіти

Ректор



Відділ  
документообігу  
та діловодства  
(відповідальна  
особа)



Центр  
забезпечення  
якості  
(відповідальна  
особа)



**Додаток Д**  
Діаграма процесів оприлюднення інформації  
про умови та процедури присвоєння кваліфікації

Ректор

Відділ  
документообігу  
та діловодства  
(відповідальна  
особа)

Центр  
забезпечення  
якості  
(відповідальна  
особа)

