

**МІНІСТЕРСТВО ОСВІТИ І НАУКИ УКРАЇНИ
ДВНЗ «ПРИКАРПАТСЬКИЙ УНІВЕРСИТЕТ
ІМЕНІ ВАСИЛЯ СТЕФАНІКА»**

ОСВІТНЬО-ПРОФЕСІЙНА ПРОГРАМА

«Середня освіта (Образотворче мистецтво)»

першого рівня вищої освіти

за спеціальністю 014 Середня освіта (за предметними спеціальностями)

спеціалізація 014.12 Образотворче мистецтво

галузі знань 01 Освіта / Педагогіка

**Кваліфікація: Бакалавр середньої освіти з предметної спеціалізації
(Образотворче мистецтво)**

**Голова вченої ради _____ проф. Цепенда
І.Є. (протокол № _____ від « _____ »
_____ 20 _____ р.)**

**Освітня програма вводиться в дію з _____ 20 __ р.
Ректор _____ проф. Цепенда І.Є.
(наказ № _____ від « _____ » _____ 20 __ р.)**

ЛИСТ ПОГОДЖЕННЯ
освітньо-професійної програми

ЗАПРОПОНОВАНО:

Гарант освітньої програми: _____ Б.М. Тимків
Члени робочої групи: _____ Ю.В. Юсипчук
_____ М.В. Гнатюк

ВНЕСЕНО:

Кафедра методики викладання образотворчого та декоративно-прикладного мистецтва і дизайну
Протокол № _____ від « _____ » _____ 20 ____ р.
Завідувач кафедри _____ Б.М. Тимків

ПОГОДЖЕНО:

Вченою радою Навчально-наукового інституту мистецтв
Протокол № _____ від « _____ » _____ 20 ____ р.
Голова вченої ради _____ А.В. Грицан

НАДАНО ЧИННОСТІ

Наказ ректора № _____ від « _____ » _____ 20 ____ р.

ВВЕДЕНО У ДІЮ З:

« _____ » _____ 20 ____ р.
Навчально-методичний відділ
Начальник _____ І.Ф. Солонець

ПЕРЕДМОВА

Освітньо-професійна програма «Середня освіта (Образотворче мистецтво)» розроблена вдруге.

Розроблено робочою групою спеціальності 014.12 «Середня освіта (Образотворче мистецтво)» у складі:

1. **Тимків Богдан Михайлович** – завідувач кафедри методики викладання образотворчого і декоративно-прикладного мистецтва та дизайну ДВНЗ «Прикарпатський національний університет імені Василя Стефаника», канд.пед.н., професор.

2. **Юсипчук Юрій Володимирович** – доцент кафедри методики викладання образотворчого і декоративно-прикладного мистецтва та дизайну ДВНЗ «Прикарпатський національний університет імені Василя Стефаника», кандидат мистецтвознавства, доцент.

3. **Гнатюк Михайло Васильович** – доцент кафедри методики викладання образотворчого і декоративно-прикладного мистецтва та дизайну ДВНЗ «Прикарпатський національний університет імені Василя Стефаника», кандидат мистецтвознавства, доцент.

Рецензії-відгуки зовнішніх роботодавців

1. Пацалюк Ірина Іванівна – доцент кафедри образотворчого мистецтва, дизайну та методики їх навчання Тернопільського національного педагогічного університету ім. В. Гнатюка, кандидат педагогічних наук, доцент
2. Савчук Анатолій Васильович – директор Нижньострутинської ЗОШ 1-3 ст. Рожнятівської райради, Заслужений вчитель України
3. Волинська Ірина Володимирівна – директор Івано-Франківського міського центру дитячої та юнацької творчості
4. Присяжнюк Лілія Іванівна – директор Івано-Франківської державної дитячої художньої школи

—
Профіль освітньої програми
«Середня освіта (Образотворче мистецтво)»

1 – Загальна інформація	
Повна назва вищого навчального закладу та структурного підрозділу	ДВНЗ «Прикарпатський національний університет імені Василя Стефаника» (ПНУ), Навчально-науковий інститут мистецтв, кафедра методики викладання образотворчого і декоративно-прикладного мистецтва та дизайну
Ступінь вищої освіти та назва кваліфікації	Бакалавр Бакалавр середньої освіти з предметної спеціалізації (Образотворче мистецтво)
Офіційна назва освітньої програми	Середня освіта (Образотворче мистецтво)
Тип диплому та обсяг освітньої програми	Диплом бакалавра, одиничний, 240 кредитів ЄКТС, термін навчання – 3 роки 10 місяців
Цикл/рівень вищої освіти	перший (бакалаврський) рівень: НРК України –7 рівень, FQ- ENEA– перший цикл, EQF LLL– 6 рівень
Передумови	Повна загальна середня освіта, або ОКР (освітній ступінь молодший бакалавр)
Мова(и) викладання	Українська мова
Термін дії освітньої програми	Наказом ректора від «___» _____ 20___ р. № ___ як тимчасовий документ до введення Стандарту вищої освіти за відповідним рівнем вищої освіти за спеціальністю 014 Середня освіта (Образотворче мистецтво)
Інтернет – адреса постійного розміщення опису освітньої програми	https://nmv.pnu.edu.ua/bakalavrat/
2 – Мета освітньої програми	
Формування у здобувачів вищої освіти загальних і фахових компетентностей для успішного здійснення професійно-педагогічної діяльності зі спеціальності «Середня освіта (Образотворче мистецтво)».	
3 – Характеристика освітньої програми	
Предметна область (галузь знань, Спеціальність)	01 Освіта / Педагогіка 014.12 Середня освіта (Образотворче мистецтво)
Орієнтація освітньої програми	Освітньо-професійна
Основний фокус освітньої програми та спеціалізації	Професійна діяльність в галузі образотворчого мистецтва, педагогіки і виховання в закладах загальної середньої та позашкільної освіти, закладах культури. Методи та форми організації практичної та теоретичної діяльності учасників освітнього процесу, зумовлені закономірностями та особливостями образотворчої освіти. Практична реалізація педагогічної діяльності в сфері образотворчої мистецтва. <i>Ключові слова:</i> бакалавр, освіта, образотворче мистецтво, методика викладання образотворчого мистецтва, художня творчість, образотворча діяльність.

Особливості програми	Освітня складова програми скерована на вивчення теоретичних і практичних курсів, що пов'язані з реалізацією професійної діяльності у галузі середньої освіти (образотворче мистецтво) та підвищенням її ефективності. Зосереджено увагу на різних видах мистецької діяльності (образотворче і декоративно-прикладне мистецтво та дизайн), пов'язаних з історичним чинником розвитку їх в регіоні та впровадження в навчальний процес закладів загальної середньої та позашкільної освіти, закладів культури.
4 – Придатність випускників до працевлаштування та подальшого навчання	
Придатність до працевлаштування	Фахівець має право обіймати такі посади згідно з чинною редакцією Національного класифікатора України КЛАСИФІКАТОР ПРОФЕСІЙ ДК 003:2010 із змінами, затвердженими наказом Міністерства економічного розвитку і торгівлі України від 4 березня 2016 року № 394 (зміни, затверджені наказом Міністерства економічного розвитку і торгівлі України від 4 березня 2016 року № 394, набирають чинності з 1 березня 2016 року), а саме: 2331Вчитель загальноосвітнього навчального закладу 33 Фахівець в галузі освіти 334 Інші фахівці в галузі освіти 3340Викладач початкових спеціалізованих мистецьких навчальних закладів 34 Інші фахівці 3476 Керівник аматорського колективу (за видами мистецтв) 3479 Інші фахівці у сфері культури та мистецтва і може займати первинні посади: вчитель загальноосвітньої школи, керівник гуртка, студії; методист позашкільного закладу, педагог-організатор. Сферою працевлаштування є установи та заклади, підпорядковані Міністерству освіти і науки України і Міністерству культури України: середні навчальні заклади різних форм власності, позашкільні навчальні заклади, реабілітаційні центри, заклади культури, які опікуються проблемами мистецької освіти та культури.
Подальше навчання	Навчання за програмами: 8 рівня НРК, другого циклу FQ-EHEA та 7 рівня EQF-LLL
5 – Викладання та оцінювання	
Викладання та навчання	Студентоцентроване навчання, проблемно-орієнтоване навчання, електронне навчання в системі d-learn, самонавчання, навчання на основі досліджень тощо. Форми і методи викладання. Використовуються пасивні, активні і інтерактивні методи викладання і навчання. Поряд з традиційними технологіями викладання і навчання (лекції, практичні заняття, семінарські та індивідуальні заняття) застосовуються інноваційні технології навчання (проблемні лекції, мультимедійні лекції, семінари-дискусії, презентації).Самопідготовка у бібліотеці та на основі Інтернету, підтримка та консультації з боку викладачів, завідувачів навчальними майстернями. Навчальним планом передбачено навчання під керівництвом фахових наставників під час проходження навчальної та виробничої практики. Навчання завершується екзаменом та виконанням кваліфікаційної (бакалаврської) роботи.
Оцінювання	Оцінювання здійснюється згідно Положення ДВНЗ “Прикарпатський національний університет імені Василя Стефаника” “Порядок організації та проведення оцінювання успішності студентів” (2010) та

	<p>Доповнення до положення про “Порядок організації та проведення оцінювання успішності студентів” (2013) за 100-бальною шкалою та шкалою ЄКТС (A, B, C, D, E, FX, F)</p> <p><i>Методи оцінювання:</i> усно, письмово, віддалено з використанням комп’ютерних технологій, кафедральний огляд практичних завдань</p> <p><i>Види контролю:</i> поточний, тематичний, періодичний, підсумковий, самоконтроль.</p> <p><i>Форми контролю:</i> усне та письмове опитування, тестовий контроль, захист індивідуальних робіт, доповіді на семінарських заняттях, оцінювання виконання практичних завдань, заліки, екзамени, захист звітів з практики, захист атестаційної роботи.</p>
6 – Програмні компетентності	
Інтегральна компетентність	Здатність розв’язувати складні спеціалізовані задачі та практичні проблеми у галузі образотворчої та освітньої діяльності або у процесі навчання, що передбачає застосування певних теорій та методів відповідної науки і характеризується комплексністю та невизначеністю умов.
Загальні компетентності (ЗК)	<p>ЗК 1. Здатність письмово й усно спілкуватися (комунікувати) українською - державною мовою; здатність реагувати мовними засобами на повний спектр соціальних і культурних явищ - у навчанні і на практиці; здатність використовувати засоби художньої виразності у сучасному полікультурному просторі.</p> <p>ЗК 2. Здатність отримувати і передавати професійну інформацію іноземною мовою; уміння посередницької діяльності та міжкультурного спілкування.</p> <p>ЗК 3. Здатність до впевненого, а водночас критичного використання інформаційно-комунікаційних технологій (ІКТ) для пошуку, обробки, аналізу, верифікації інформації з різноманітних джерел.</p> <p>ЗК 4. Здатність ефективно формувати комунікаційну стратегію в загальноосвітньому процесі, працювати в команді з дотриманням етичних норм і цінностей сучасного мультикультурного суспільства, діяти соціально відповідально та з почуттям поваги до оточуючих.</p> <p>ЗК 5. Здатність вчитися самостійно й автономно, розробляти власну траєкторію саморозвитку упродовж навчання в університеті та усього життя, оцінювати прогрес і результати навчання.</p> <p>ЗК 6. Здатність генерувати нові ідеї, вміння диференціювати традиційні та інноваційні способи вирішення завдань та знаходити межі їхнього застосування у навчальному процесі.</p> <p>ЗК 7. Здатність забезпечувати особисту та групову відповідальність за дотримання виконавської дисципліни, вміння визначати і наполегливо реалізовувати поставлені завдання і взяті обов’язки.</p>
Фахові компетентності	<p>ФК 1. Здатність до теоретичного освоєння мистецької спадщини, фахової орієнтації у сучасному світовому та українському образотворчому просторі.</p> <p>ФК 2. Володіння образотворчою грамотою на рівні, необхідному для сприймання, оцінки та створення художнього образу.</p> <p>ФК 3. Здатність до практичної художньої діяльності.</p> <p>ФК 4. Здатність володіти операційною системою Windows, як засобом управління інформацією, а також видами комп’ютерної графіки, растровими графічними та векторними редакторами.</p> <p>ФК 5. Здатність використання комп’ютерних технологій у процесі</p>

	<p>виконання творчих завдань.</p> <p>ФК 6. Здатність до творчої, художньо-педагогічної, організаторської та художньо-естетичної діяльності, спрямованої на духовний і культурний розвиток особистості.</p> <p>ФК 7. Здатність планувати процес навчання образотворчого мистецтва у загальноосвітній школі та у позашкільних закладах, забезпечувати його реалізацію та оцінку отриманих результатів.</p> <p>ФК 8. Здатність до організації і проведення позаурочної та позакласної роботи (вихід на пленер, екскурсії в музейні установи, участь у мистецьких проектах, майстер-класах, виставках).</p> <p>ФК 9. Здатність до застосування в освітньому процесі сучасних художньо-педагогічних технологій.</p> <p>ФК 10. Здатність керувати художньо-творчою діяльністю учнів, враховуючи їх вікові та індивідуальні особливості.</p> <p>ФК 11. Здатність до виявлення творчих здібностей дитини, застосовуючи методи діагностування навчальних та художньо-творчих досягнень учнів та прогнозувати їх особистісний розвиток.</p> <p>ФК 12. Здатність застосовувати засоби образотворчого мистецтва в процесі естетичного виховання школярів.</p> <p>ФК 13. Здатність застосовувати сучасні методики і освітні технології для забезпечення якості оволодіння основами образотворчості в середніх загальноосвітніх закладах з поглибленим вивченням образотворчого мистецтва.</p>
<p>7 – Програмні результати навчання спеціальності 014.12 Середня освіта (Образотворче мистецтво)</p>	
<p>Знання та розуміння</p>	<p>ПРН 1. Здатність та готовність до вирішення нестандартних проблем та завдань в галузі професійної діяльності або у процесі навчання, що потребують інтегрованих знань застосування певних теорій і методів відповідної науки</p> <p>ПРН 2. планувати процес навчання образотворчого мистецтва в загальноосвітній школі та позашкільному закладі, здійснювати організацію і проведення позакласної роботи з відвідування виставок, майстер-класів, музеїв, мистецьких фестивалів тощо</p> <p>ПРН 3. здатність формувати уявлення про сутність, види та жанри мистецтва, вміння фахово орієнтуватися у сучасному світовому та українському образотворчому просторі, засвоєння системи мистецьких знань, художньо-естетичних понять і категорій, необхідних для викладання образотворчих дисциплін у школі та позашкільних закладах</p> <p>ПРН 4. розширення і збагачення художньо-естетичного досвіду опанування художніми вміннями та навичками, здатність до практичної художньої діяльності, підвищення професійної майстерності</p>
<p>Застосування знань та розуміння</p>	<p>ПРН 5. володіння образотворчою грамотою на рівні, необхідному для сприймання, оцінки, створення художнього образу та консультування творчих особистостей в процесі освітньо-практичної діяльності</p> <p>ПРН 6. формування художньої компетентності - здатності реалізувати свій естетичний потенціал (знання, уміння, досвід, особистісні якості) на практиці для успішної художньо-професійної діяльності, усвідомлюючи відповідальність за її результати</p>

	<p>ПРН 7. володіння ручними та механізованими інструментами, пристроями, обладнанням, здатність до виконання основних технологічних операцій у відповідності з обраним матеріалом та технікою виконання</p> <p>ПРН 8. формування емоційно-естетичного рівня, культури почуттів, виховання естетичного сприйняття дійсності та особистісно-ціннісного ставлення до мистецтва.</p> <p>ПРН 9. розвиток загальних творчих здібностей; стимулювання образного мислення, формування навичок художньої самоосвіти розвинену особистість.</p> <p>ПРН 10. виявляти творчі здібності дитини, здатність на основі художньо-творчих досягнень учнів прогнозувати та сприяти їх особистісному розвитку</p> <p>ПРН 11. здатність до засвоєння фундаментальних знань з комп'ютерних технологій, уміння їх застосувати у професійній діяльності</p> <p>ПРН 12. Здатність використовувати педагогічні технології у навчально-виховному процесі; розробляти уроки та навчальні заняття відповідно до обраної технології навчання.</p> <p>ПРН 13. Здатність підбирати систему завдань для контролю і корекції знань учнів, студентів; здійснювати усний, письмовий та тестовий контроль на заняттях; вести облік результатів контролю знань, умінь та навичок.</p>
Формування суджень	<p>ПРН 14. Здатність керувати художньо-творчою діяльністю учнів, враховуючи їх вікові та індивідуальні можливості, спонукати до самореалізації та самовдосконалення</p> <p>ПРН 15. здатність застосовувати сучасні методики і освітні технології для забезпечення якості вивчення учнями образотворчого мистецтва в загальноосвітніх школах та позашкільних закладах</p>
8 – Ресурсне забезпечення реалізації програми	
Кадрове забезпечення	<p>Якісний склад науково-педагогічних працівників, які здійснюють професійну підготовку магістрів освітньої програми «Середня освіта (Образотворче мистецтво)», відповідає ліцензійним умовам. Освітній процес забезпечують науково-педагогічні працівники кафедр університету, серед яких, кандидати наук, професори, доценти, Заслужений художник України та Заслужений діяч мистецтв України.</p> <p>Викладачі, що забезпечують реалізацію даної програми, мають відповідну базову освіту, необхідну кількість публікацій у фахових, науково-метричних виданнях, беруть активну участь у науково-практичних конференціях та виставках й мистецьких проектах різного рівня (міжнародних, всеукраїнських, регіональних). Всі науково-педагогічні працівники, відповідно до укладених графіків, проходять підвищення кваліфікації у вищих навчальних закладах України та Європи.</p>
Матеріально-технічне забезпечення	<p>Матеріально-технічне забезпечення професійної підготовки магістрів освітньої програми «Середня освіта (Образотворче мистецтво)» відповідає ліцензійним умовам. Викладання навчальних дисциплін здійснюється у навчальних майстернях та спеціалізованих аудиторіях, які оснащені належним обладнанням та установками. Площі приміщень, що використовуються у навчальному процесі, відповідають ліцензійним умовам. Наявність соціально-побутової інфраструктури. Забезпеченість здобувачів вищої освіти гуртожитком.</p>
	Студенти, що опановують освітню програму «Середня освіта

Інформаційне та навчально-методичне забезпечення	(Образотворче мистецтво)», можуть користуватися фондами бібліотеки Прикарпатського національного університету імені В. Стефаника, до складу якої входить 13 читальних залів. До надходжень бібліотеки входять підручники, навчальні посібники, періодичні фахові видання, довідкова та інша навчальна література. Обсяг фондів є достатнім для самостійної та індивідуальної роботи студентів денної та заочної форми навчання. Студенти мають можливість користуватися НМКД, а також фондами електронної бібліотеки, до складу якої входять електронні хрестоматії навчальних дисциплін, наукові та науково-методичні публікації викладачів університету, провідних вітчизняних і зарубіжних науковців.
9 – Академічна мобільність	
Національна кредитна мобільність	На основі договорів між Прикарпатським національним університетом та університетами України.
Міжнародна кредитна мобільність	На основі договорів між Прикарпатським національним університетом та навчальними закладами зарубіжних країн, передбачено стажування викладачів, обмін студентами, сумісна виставкова діяльність, а саме: Instytutem Wzornictwa Politechniki Koszalinskiej ul. Sniadeckich, 2 75-453 Koszalin, Polska tel. (094) 347 86 26, faks (094) 346 03 74. Uniwersytet Technologiczno-Pszurodnuszuj im. Jana i Jendzej Sniadezkuch w Bydgoszczy (Polska)

2. Перелік компонент освітньо-професійної програми та їх логічна послідовність

2.1 Перелік компонент освітньо-професійної програми «Середня освіта (Образотворче мистецтво)»

Код о/к	Компоненти освітньої програми (навчальні дисципліни, курсові проекти (роботи), практики, кваліфікаційна робота)	Кількість кредитів	Форма підсумкового контролю
1	2	3	4
Обов'язкові компоненти ОП			
ОК 1	Історія України	3	Залік
ОК 2	Педагогіка	6	Залік
ОК 3	Основи малюнку та живопису	9	Залік, екзамен
ОК 4	Основи перспективи	3	Залік
ОК 5	Основи композиції	6	екзамен
ОК 6	Основи кольорознавства	3	екзамен
ОК 7	Основи текстильного мистецтва	6	екзамен
ОК 8	Основи художнього металу та ювелірного мистецтва	6	Екзамен
ОК 9	Види графічних мистецтв	3	Екзамен
ОК 10	Види пластичних мистецтв	3	Залік
ОК 11	Основи комп'ютерної графіки	6	екзамен
ОК 12	Фізична культура		
ОК 13	Етнографічно-пленерна практика	3	Залік
ОК 15	Історія української культури	3	залік
ОК 16	Українська мова (за професійним спрямуванням)	3	залік
ОК 17	Педагогіка мистецтв	3	екзамен
ОК 18	Психологія	6	залік
ОК 19	Психолого-педагогічні аспекти формування художньо-естетичної культури	3	екзамен
ОК 20	Малюнок та живопис	9	Залік, екзамен
ОК 21	Композиція в образотворчому мистецтві	3	екзамен
ОК 22	Композиція в декоративно-прикладному мистецтві	3	залік
ОК 14	Іноземна мова	6	Залік, екзамен
ОК 23	Курсова з психолого-педагогічних дисциплін	3	захист
ОК 24	Філософія	3	залік
ОК 25	Мистецтво в культурі минулого	9	Залік, екзамен
ОК 26	Комп'ютерне моделювання	3	залік
ОК 27	Сучасні освітні технології в методиці викладання образотворчого та декоративно-прикладного мистецтва	3	залік
ОК 28	Педагогічний малюнок	3	залік
ОК 29	Методика викладання декоративно-прикладного мистецтва та дизайну на гурткових заняттях	6	екзамен
ОК 30	Англійська мова	9	залік
ОК 31	Художні ремесла та народні промисли України	3	екзамен
ОК 32	Основи науково-дослідної роботи	3	екзамен
ОК 33	Мистецтво в культурі сучасності	3	екзамен
ОК 34	Методика викладання образотворчого мистецтва в загальноосвітній школі	6	екзамен
ОК 35	Методи комп'ютерного проектування	6	екзамен
ОК 36	Курсова з методики викладання ОДПМ	3	захист
ОК 37	Виробнича (педагогічна) практика	9	захист
ОК 38	Кваліфікаційна робота	9	захист

ОК 39	Атестація	3	екзамен
Загальний обсяг обов'язкових компонент:		180	
Вибіркові компоненти ОП			
ВБ 1.	Методи виконання практичних робіт з образотворчого мистецтва	3	екзамен
	Технологічні основи художньої творчості		
	Методи створення (виконання) мультимедійних презентацій		
ВБ 2.	Методи виконання практичних робіт з дизайну	3	залік
	Методи виконання практичних робіт з декоративно-прикладного мистецтва		
	Основи виставкової діяльності		
ВБ 3.	Мальовка	6	екзамен
	Витинанка		
	Пластичне формотворення		
ВБ 4.	Плоско-рельєфна пластика (художня кераміка)	9	залік
	Плоско-рельєфна пластика (художня обробка дерева)		
	Етнодизайн художніх виробів		
ВБ 5.	Розпис на дереві	6	екзамен
	Розпис на склі		
	Матеріалознавство		
ВБ 6.	Художня обробка шкіри	9	залік
	Художній текстиль		
	Художня вишивка		
ВБ 7.	Сакральне мистецтво України	3	Екзамен
	Традиційне мистецтво України		
	Ринок послуг та основи підприємницької діяльності		
ВБ 8.	Менеджмент культури і мистецтв	3	екзамен
	Образотворче та декоративно-прикладне мистецтво України		
	Колористична культура		
ВБ 9.	Синтез матеріалів в образотворчому мистецтві	6	Залік, екзамен
	Синтез матеріалів в декоративно-прикладному мистецтві		
	Форми презентацій творів мистецтва		
ВБ 10.	Художня культура	3	екзамен
	Культура і мистецтво української діаспори		
	Основи ораторського мистецтва		
ВБ 11.	Художня обробка металу	6	залік
	Ювелірне мистецтво		
	Брендинг творчої діяльності		
ВБ 12.	Графіка	3	екзамен
	Ліногравюра		
	Книжкова графіка		
Загальний обсяг вибірових компонент:		60	
ЗАГАЛЬНИЙ ОБСЯГ ОСВІТНЬОЇ ПРОГРАМИ		240	

Перший рік Обов'язкові дисципліни		Кредити ЄКТС	Семестр
O1	Історія України	3	2
O2	Педагогіка 2.2 Структура освітньої програми «Середня освіта (Образотворче мистецтво)»	6	2
O3	Основи малюнку та живопису	9	1-2
O4	Основи перспективи	3	1
O5	Основи композиції	6	1
O6	Основи кольорознавства	3	2
O7	Основи текстильного мистецтва	6	1
O8	Основи художнього металу та ювелірного мистецтва	6	2
O9	Види графічних мистецтв	3	1
O10	Види пластичних мистецтв	3	2
O11	Основи комп'ютерної графіки	6	1
O12	Фізична культура		1-2
O13	Етнографічно-плерерна практика	3	1-2
O14	Іноземна мова	3	1-2
Другий рік Обов'язкові дисципліни			
O15	Історія української культури	3	3
O16	Українська мова (за професійним спрямуванням)	3	4
O17	Педагогіка мистецтв	3	3
O18	Психологія	6	3
O19	Психолого-педагогічні аспекти формування художньо-естетичної культури	3	4
O20	Малюнок та живопис	9	3-4
O21	Композиція в образотворчому мистецтві	3	3
O22	Композиція в декоративно-прикладному мистецтві	3	4
O12	Фізична культура		3-4
O14	Іноземна мова	3	3-4
O23	Курсова з психолого-педагогічних дисциплін	3	4
Вибіркові			
B1	Дисципліна за вибором студента	3	4
B2	Дисципліна за вибором студента	3	3
B3	Дисципліна за вибором студента	6	3
B4	Дисципліна за вибором студента	9	4
Третій рік Обов'язкові дисципліни			
O24	Філософія	3	5
O25	Мистецтво в культурі минулого	9	5-6
O26	Комп'ютерне моделювання	3	6
O27	Сучасні освітні технології в методиці викладання образотворчого та декоративно-прикладного мистецтва	3	6
O28	Педагогічний малюнок	3	5
O29	Методика викладання декоративно-прикладного мистецтва та дизайну на гурткових заняттях	6	5-6
O30	Англійська мова	6	5-6
O31	Художні ремесла та народні промисли України	3	5
O32	Основи науково-дослідної роботи	3	6
O38	Кваліфікаційна робота	3	6
Вибіркові			
B5	Дисципліна за вибором студента	6	5
B7	Дисципліна за вибором студента	3	6

2.3. Структурно-логічна схема освітньої програми
«Середня освіта (Образотворче мистецтво)»

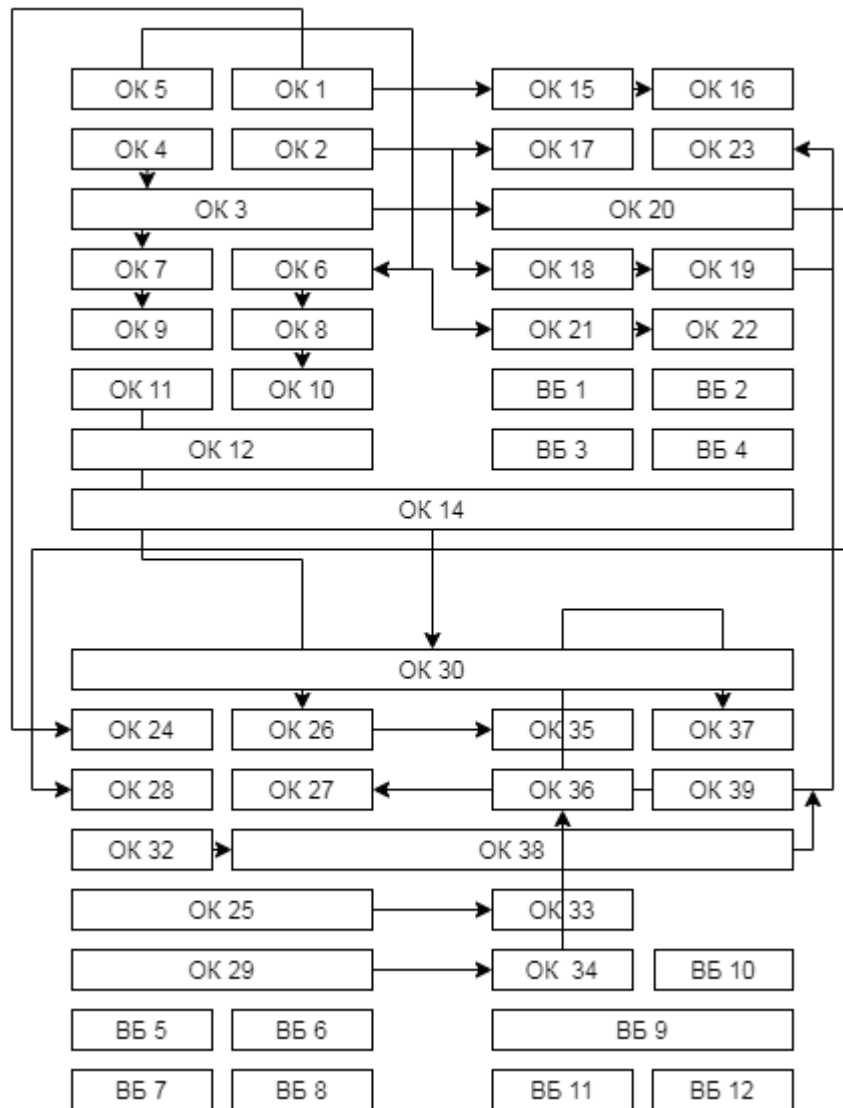

5. Матриця забезпечення програмних результатів навчання (ПРН) відповідними компонентами освітньої програми

«Середня освіта (Образотворче мистецтво)»

	ОК 1	ОК 2	ОК 3	ОК 4	ОК 5	ОК 6	ОК 7	ОК 8	ОК 9	ОК 10	ОК 11	ОК 13	ОК 14	ОК 15	ОК 16	ОК 17	ОК 18	ОК 19	ОК 20	ОК 21	ОК 22	ОК 23	ОК 24	ОК 25	ОК 26	ОК 27	ОК 28	ОК 29	ОК 30	ОК 31	ОК 32	ОК 33	ОК 34	ОК 35	ОК 36	ОК 37	ОК 38	ОК 39				
ПРН 1	+	+										+	+	+	+	+	+					+	+	+	+	+	+		+	+	+	+	+	+	+				+			
ПРН 2		+										+	+	+	+							+																		+		
ПРН 3	+	+	+		+	+	+	+	+	+	+	+	+		+							+	+			+	+	+	+												+	
ПРН 4			+		+	+	+	+	+	+	+		+			+	+	+								+	+	+	+												+	
ПРН 5	+	+	+	+	+	+	+	+	+	+	+		+			+	+	+	+						+		+	+	+	+											+	
ПРН 6	+	+		+	+							+	+			+										+	+		+	+	+	+	+	+	+	+	+	+	+	+	+	
ПРН 7							+	+	+	+																															+	
ПРН 8	+												+																												+	
ПРН 9	+	+	+	+	+	+	+	+	+	+	+		+	+												+	+		+	+	+	+	+	+	+	+	+	+	+	+	+	
ПРН 10		+											+	+	+																										+	
ПРН 11																																									+	
ПРН 12	+		+	+	+							+				+	+	+																							+	
ПРН 13	+				+	+	+	+	+	+			+	+		+	+	+	+																							+
ПРН 14		+											+																												+	
ПРН 15		+		+									+	+																											+	

Керівник робочої групи
(гарант освітньої програми)

Тимків Б.М.